

PETA SUB PROSES

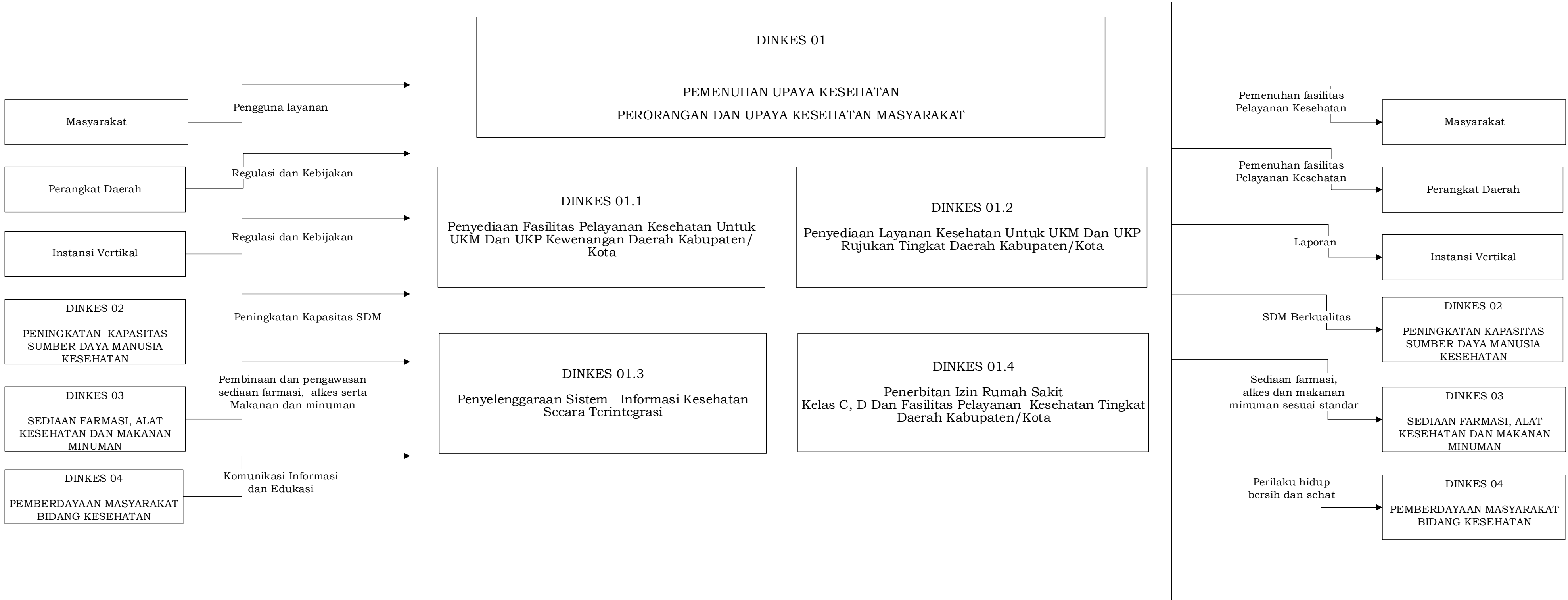

PETA RELASI

DINKES 01.1

Penyediaan Fasilitas Pelayanan Kesehatan Untuk UKM Dan UKP Kewenangan Daerah
Kabupaten/Kota

KEPALA BIDANG
SUMBERDAYA KESEHATAN

KEPALA DINAS

SEKRETARIS DINAS

KEPALA BIDANG PELAYANAN
KESEHATAN

KEPALA BIDANG PENGENDALIAN
PENYAKIT MENULAR

KEPALA BIDANG
KESEHATAN MASYARAKAT

SUB KOORDINATOR
FARMASI DAN ALAT
KESEHATAN

KEPALA UPTD

SUB KOORDINATOR
PERENCANAAN

KASUBAG KEUANGAN

DINKES 01.1 CFM 01

PENGADAAN SARANA FASILITAS PELAYANAN KESEHATAN

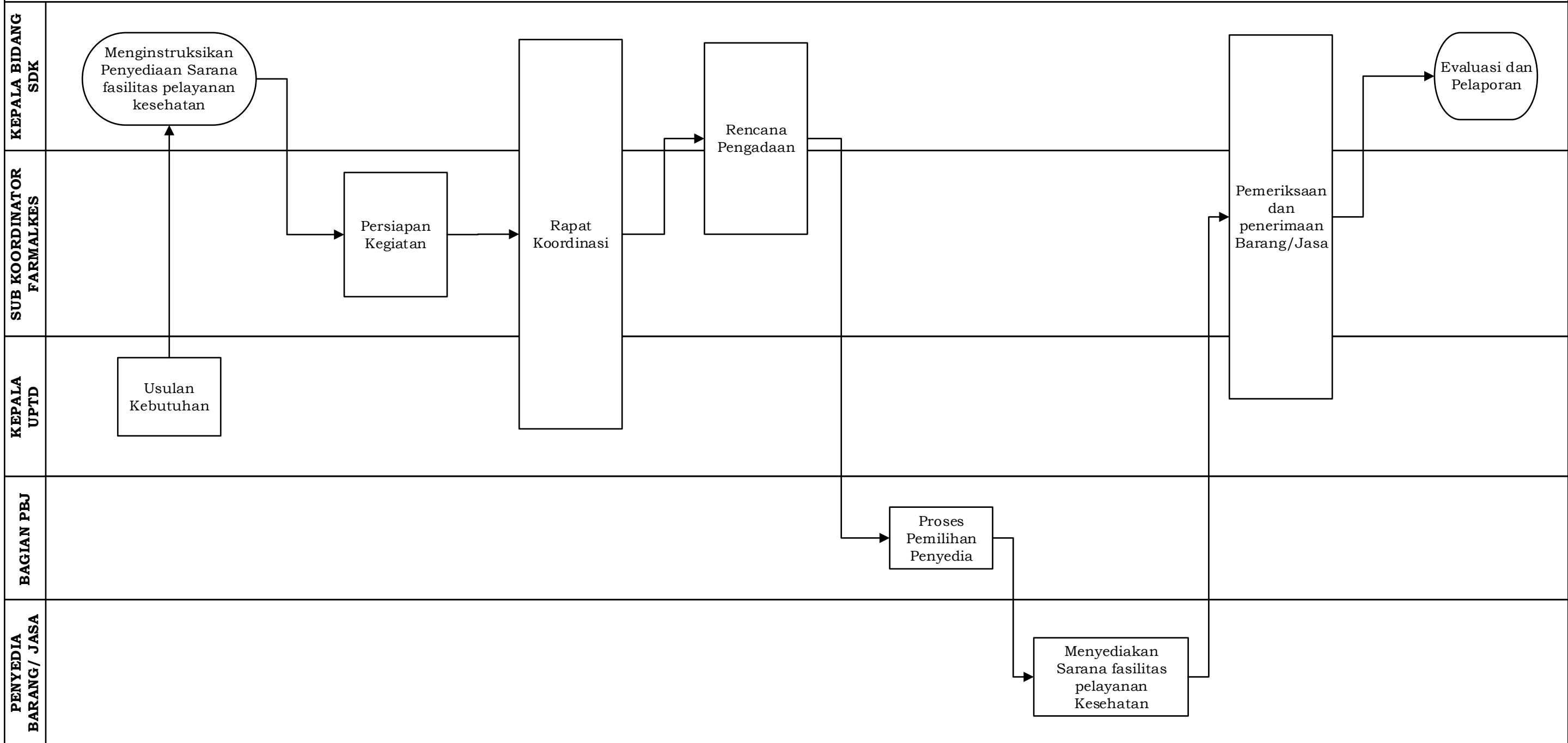

DINKES 01.1 CFM 02

PENGADAAN PRASARANA DAN PENDUKUNG FASILITAS PELAYANAN KESEHATAN

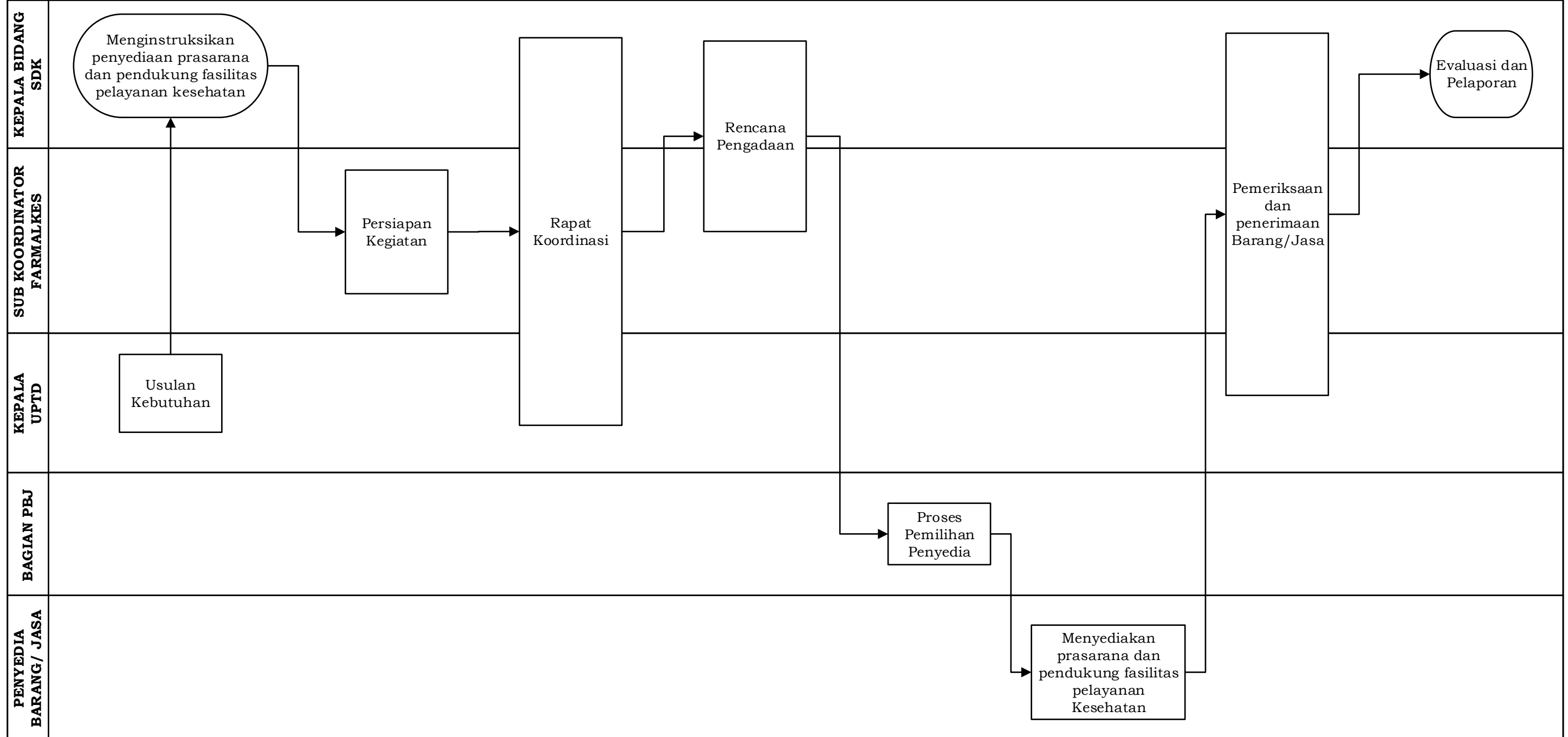

DINKES 01.1 CFM 03

PENGADAAN ALAT KESEHATAN/ ALAT PENUNJANG MEDIK FASILITAS PELAYANAN KESEHATAN

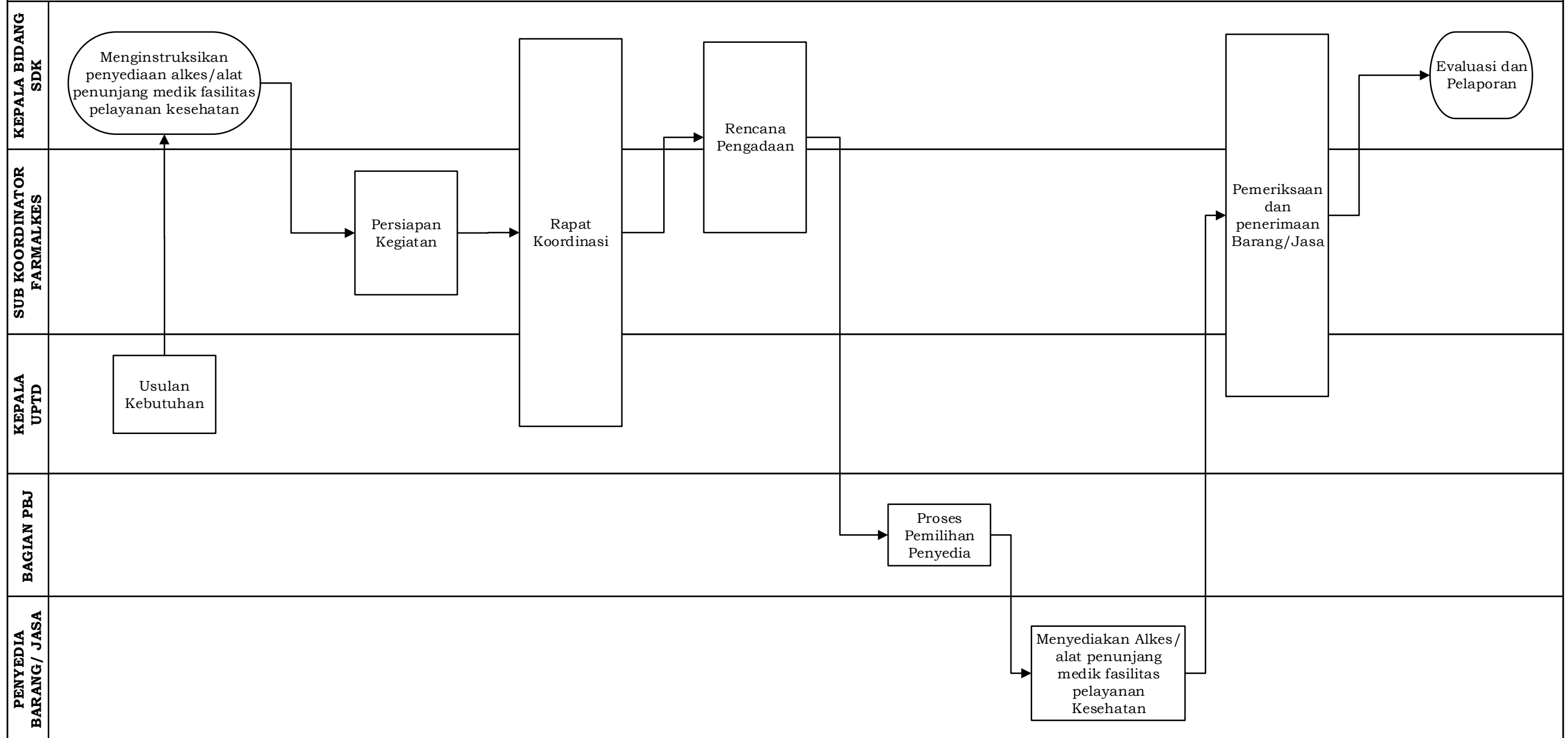

DINKES 01.1 CFM 04

PENGADAAN DAN PEMELIHARAAN ALAT KALIBRASI

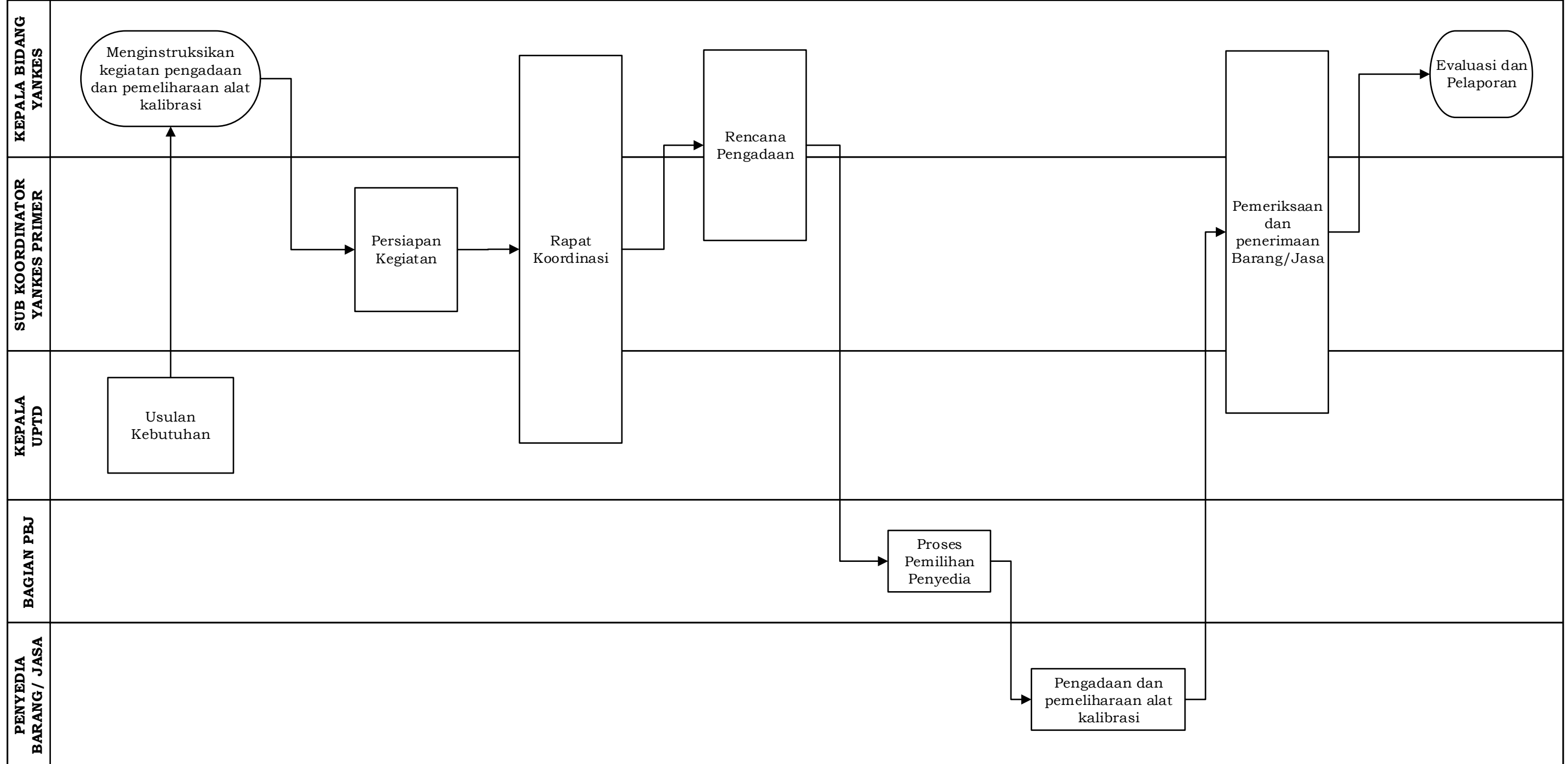

DINKES 01.1 CFM 05

PENGADAAN OBAT, VAKSIN

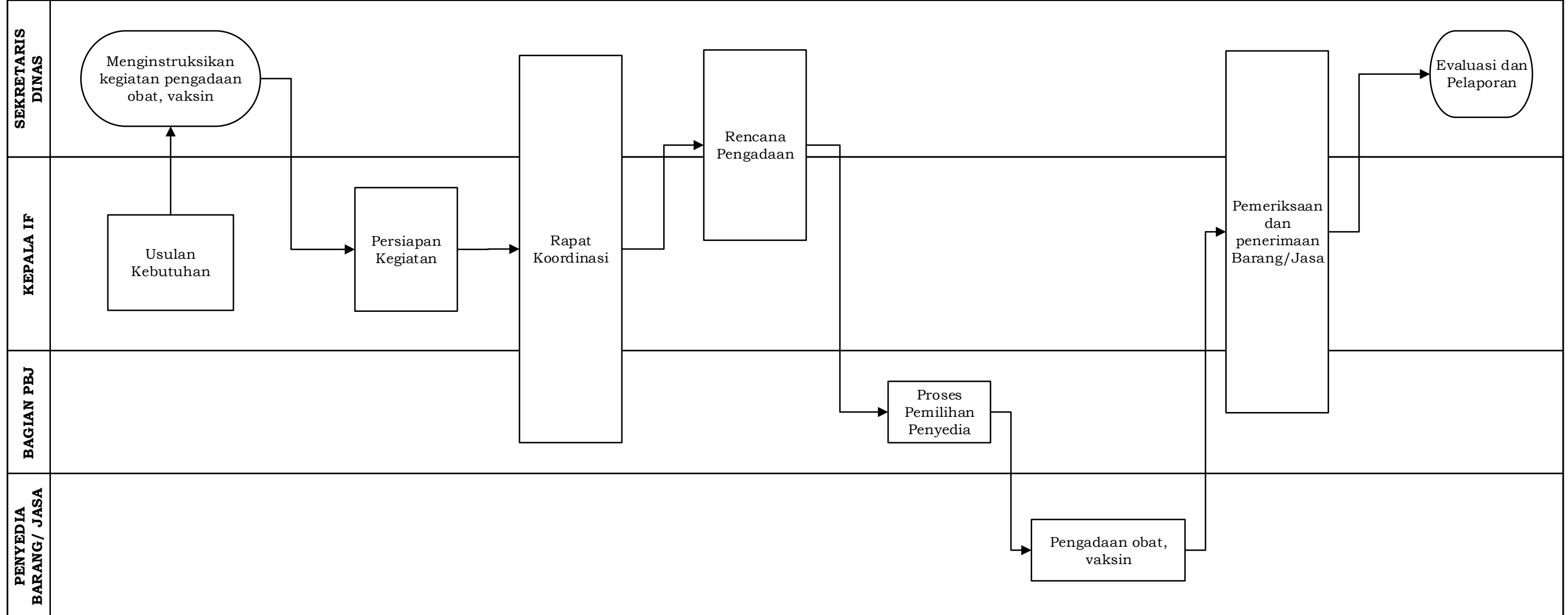

DINKES 01.1 CFM 05

PENGADAAN BAHAN HABIS PAKAI

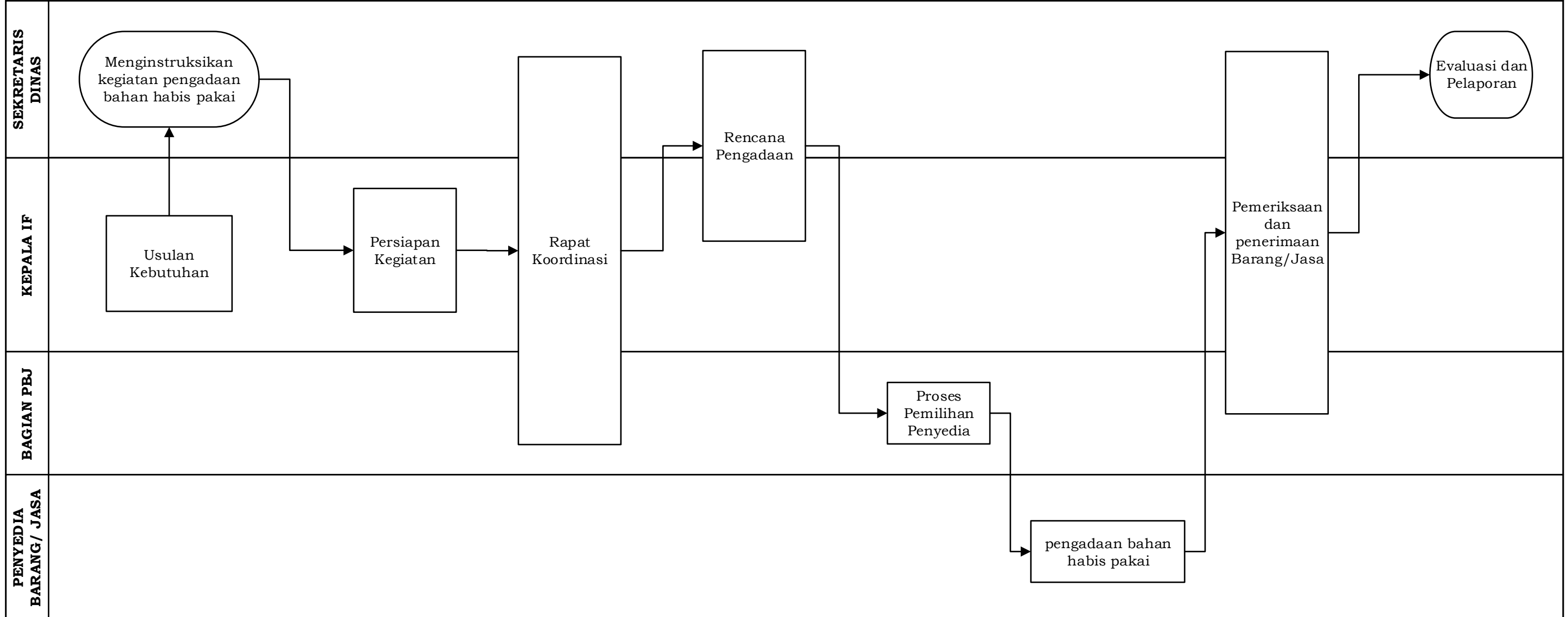

PETA RELASI

DINKES 01.2

Penyediaan Layanan Kesehatan Untuk UKM Dan UKP Rujukan Tingkat Daerah Kabupaten / Kota

KEPALA BIDANG KESEHATAN MASYARAKAT	KEPALA DINAS	KEPALA BIDANG PENGENDALIAN PENYAKIT MENULAR	KEPALA BIDANG PELAYANAN KESEHATAN	KEPALA BIDANG SUMBER DAYA KESEHATAN
SUB KOORDINATOR KESLING KESJAOR	SUB KOORDINATOR KESGA DAN GIZI	SUB KOORDINATOR PROMKES	SUB KOORDINATOR SURVIM	SUB KOORDINATOR PTM
SUB KOORDINATOR P2M	SUB KOORDINATOR YANKES PRIMER	SUB KOORDINATOR YANKES RUJUKAN	SUB KOORDINATOR MUTU LAYANAN	SUB KOORDINATOR PERENCANAAN
SUB KOORDINATOR JAMINAN KESEHATAN	KA UPTD LINGKUP DINKES	SUB KOORDINATOR SDM KESEHATAN	SUB KOORDINATOR FARMALKES	KASUBAG KEUANGAN

PENGELOLAAN PELAYANAN KESEHATAN IBU HAMIL

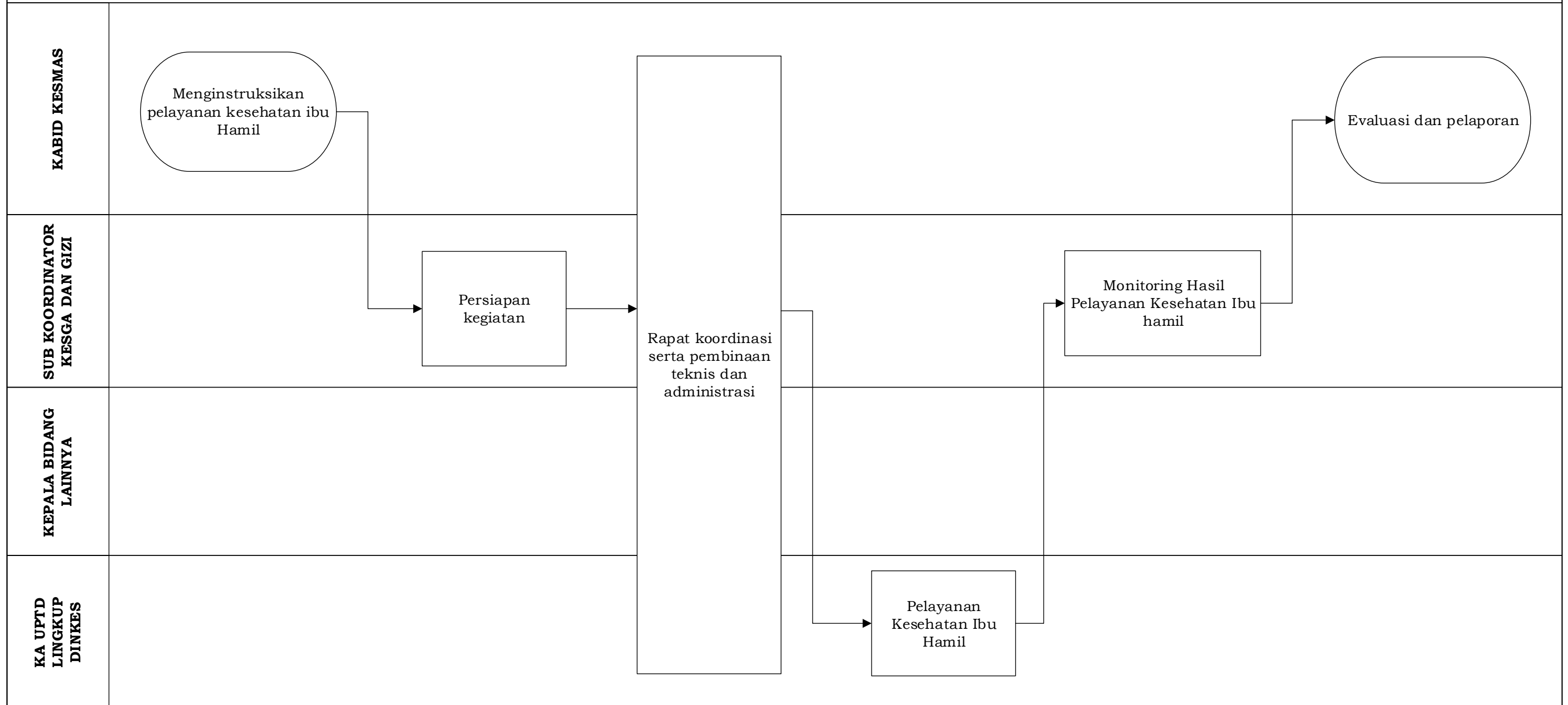

PENGELOLAAN PELAYANAN KESEHATAN IBU BERSALIN

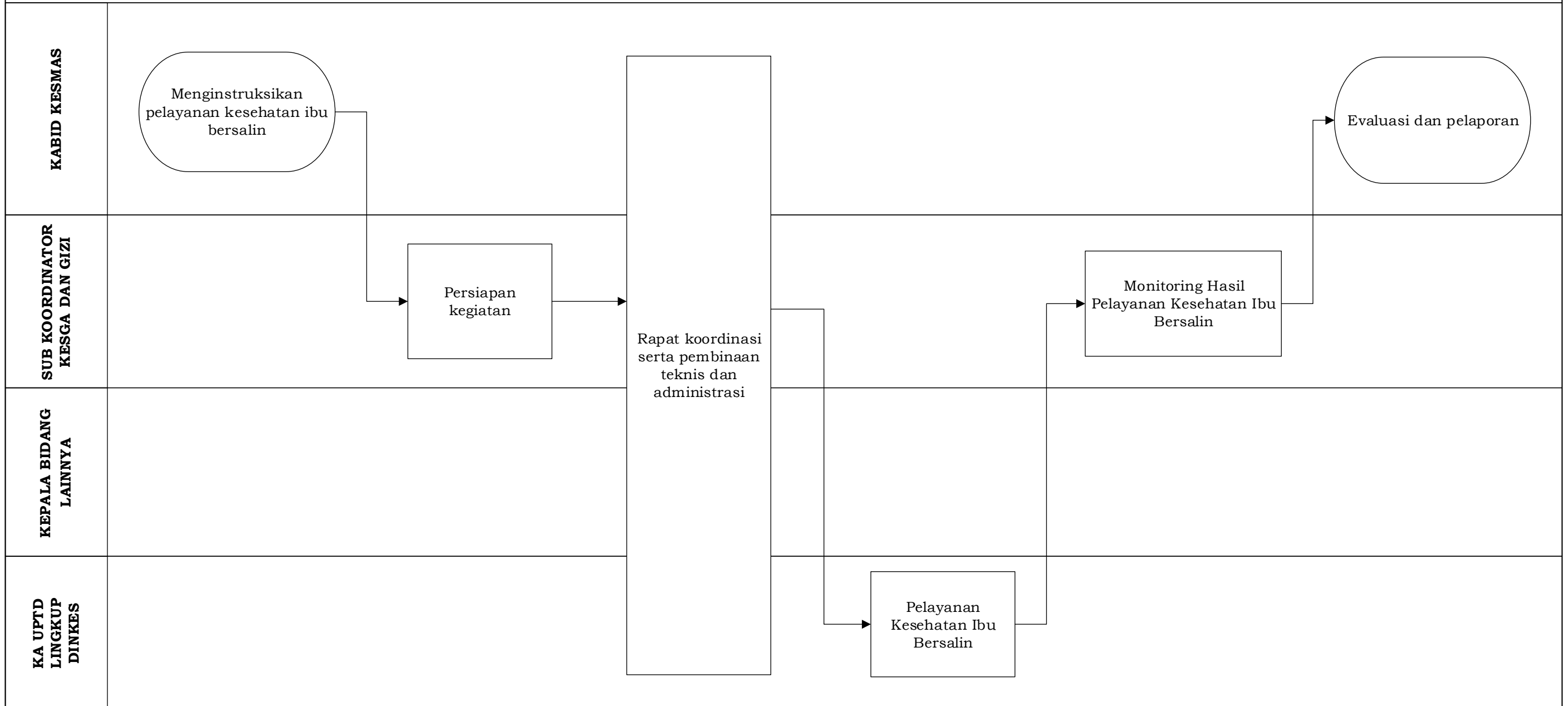

PENGELOLAAN PELAYANAN KESEHATAN BAYI BARU LAHIR

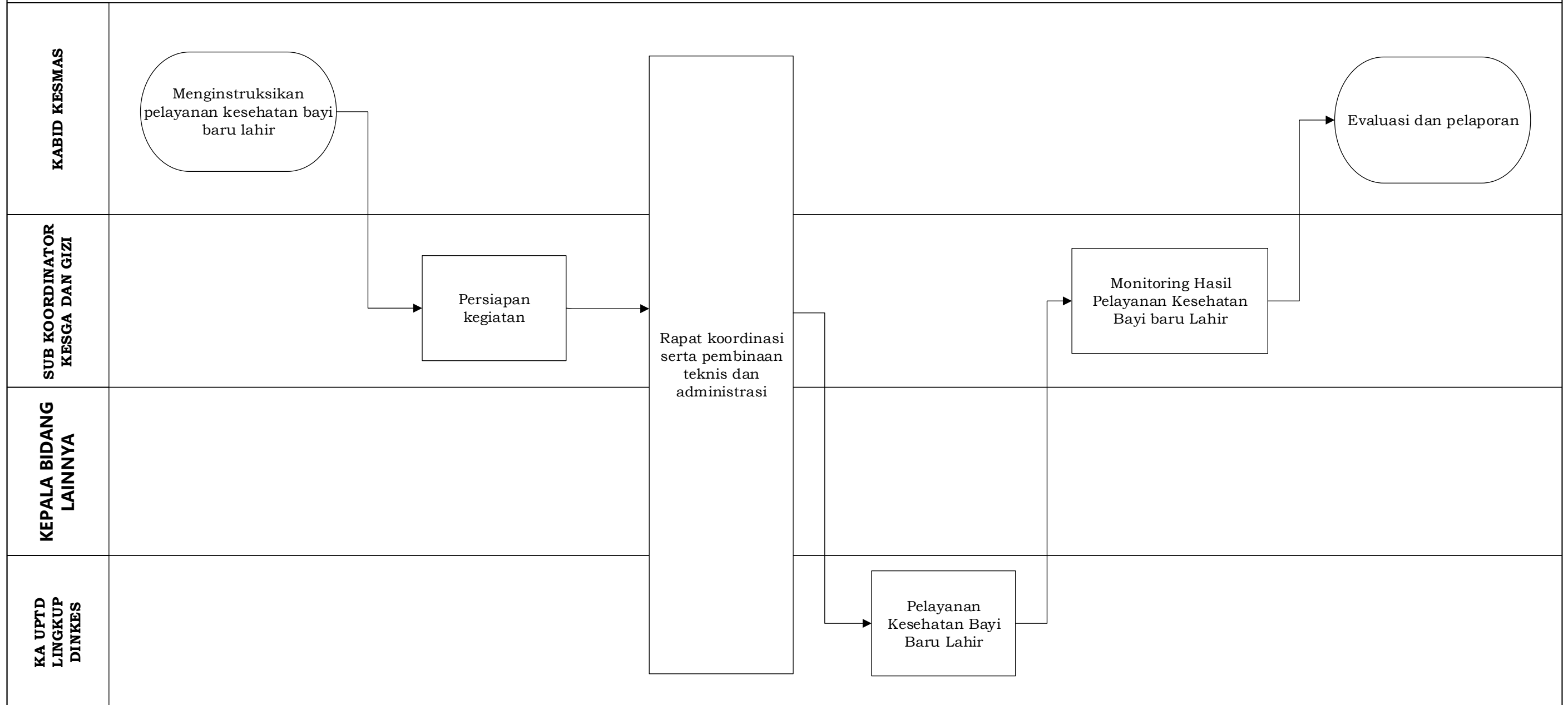

PENGELOLAAN PELAYANAN KESEHATAN BALITA

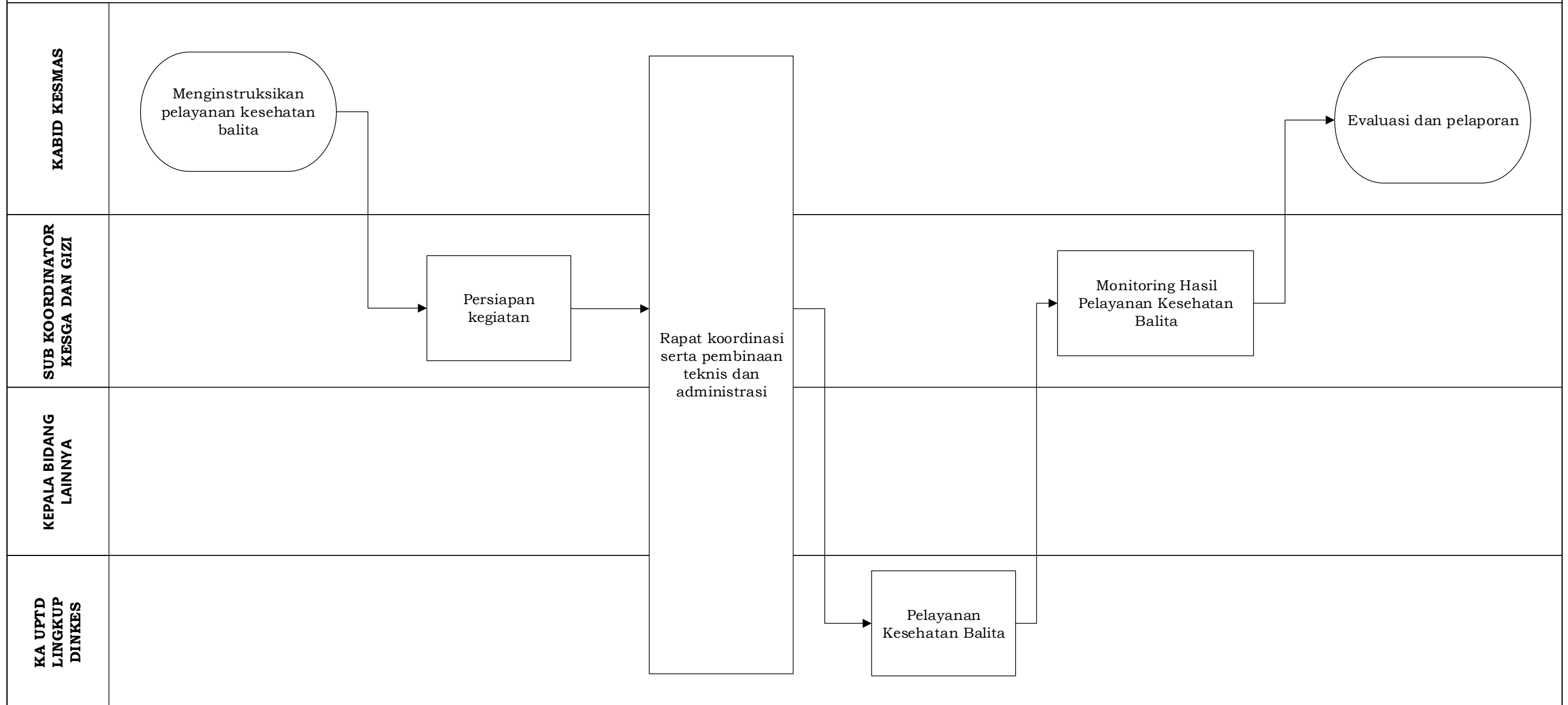

PENGELOLAAN PELAYANAN KESEHATAN PADA USIA PENDIDIKAN DASAR

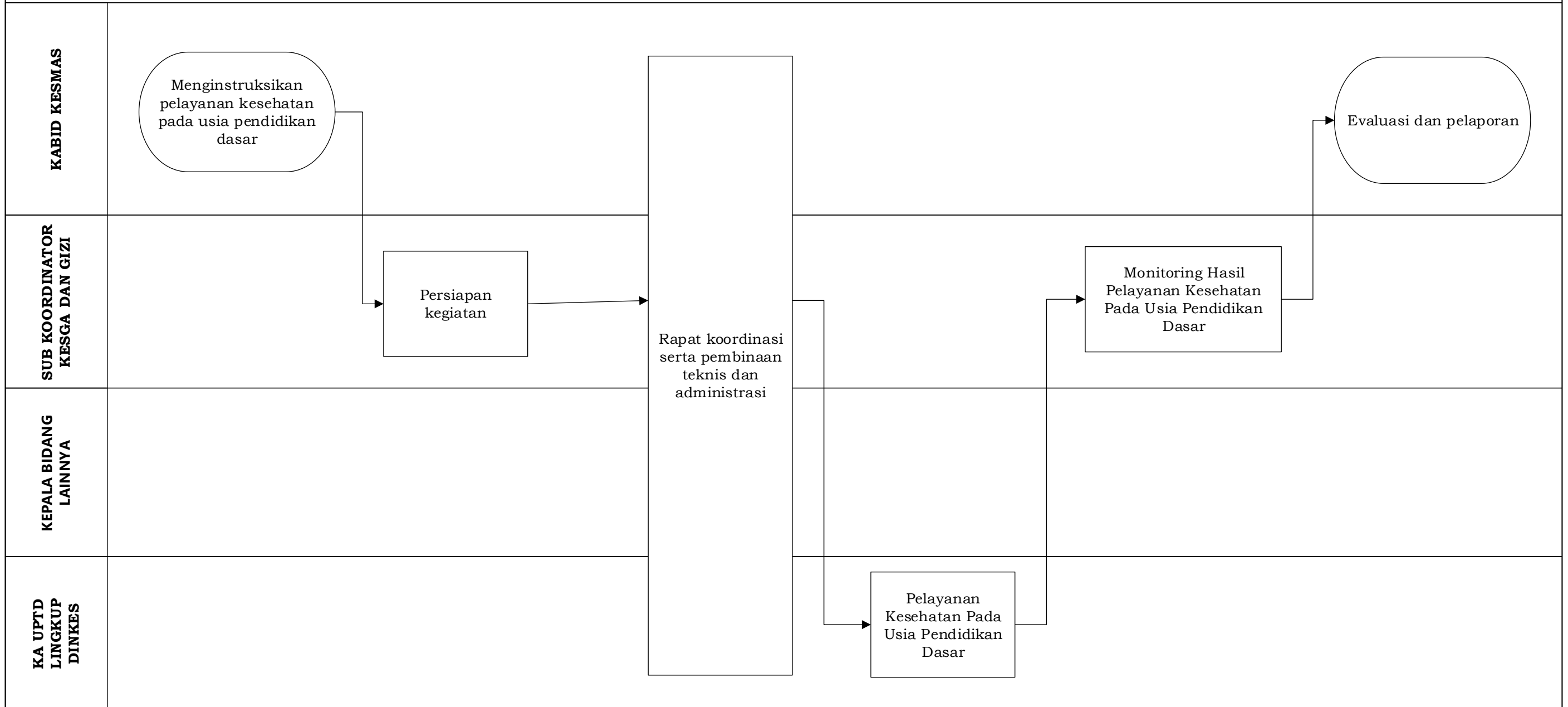

PENGELOLAAN PELAYANAN KESEHATAN PADA USIA LANJUT

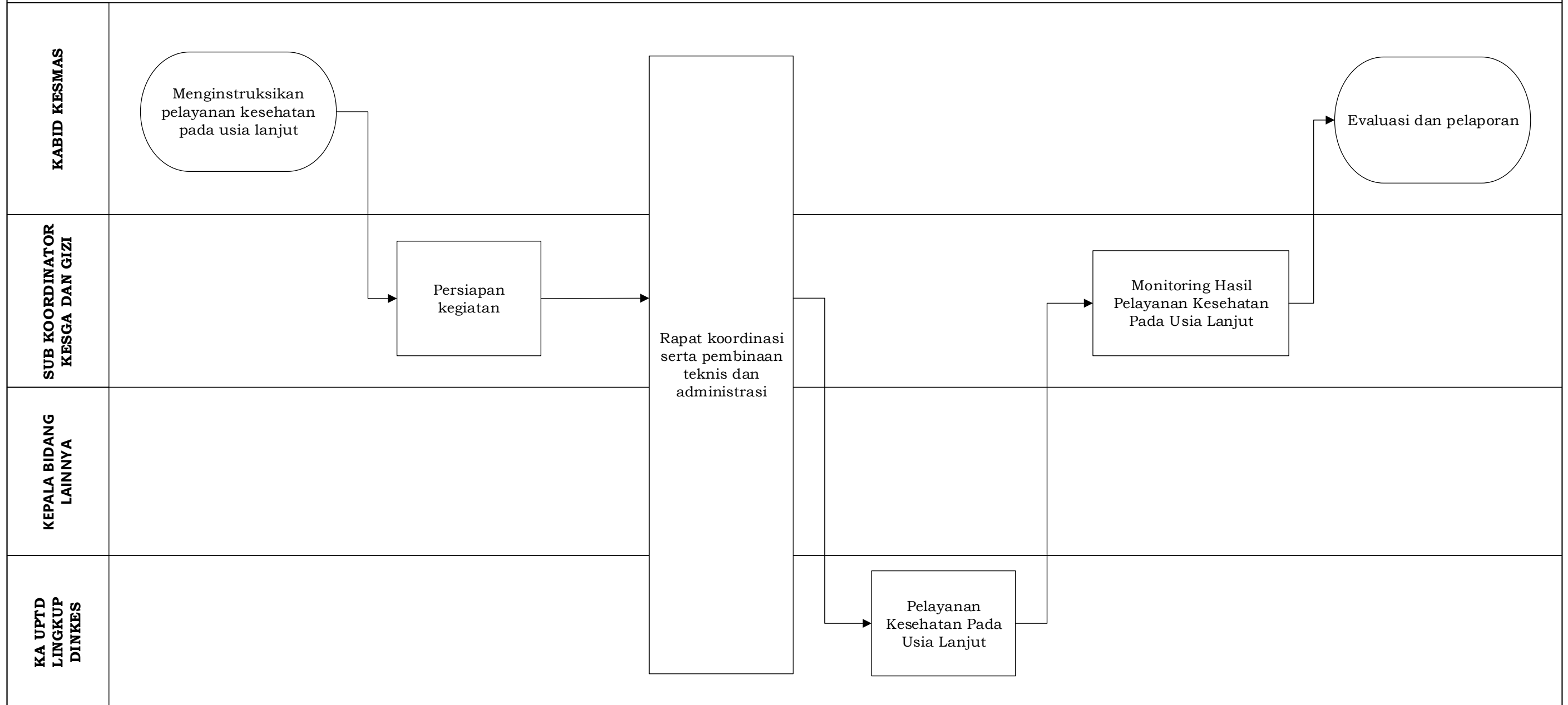

PENGELOLAAN PELAYANAN KESEHATAN PADA USIA PRODUKTIF

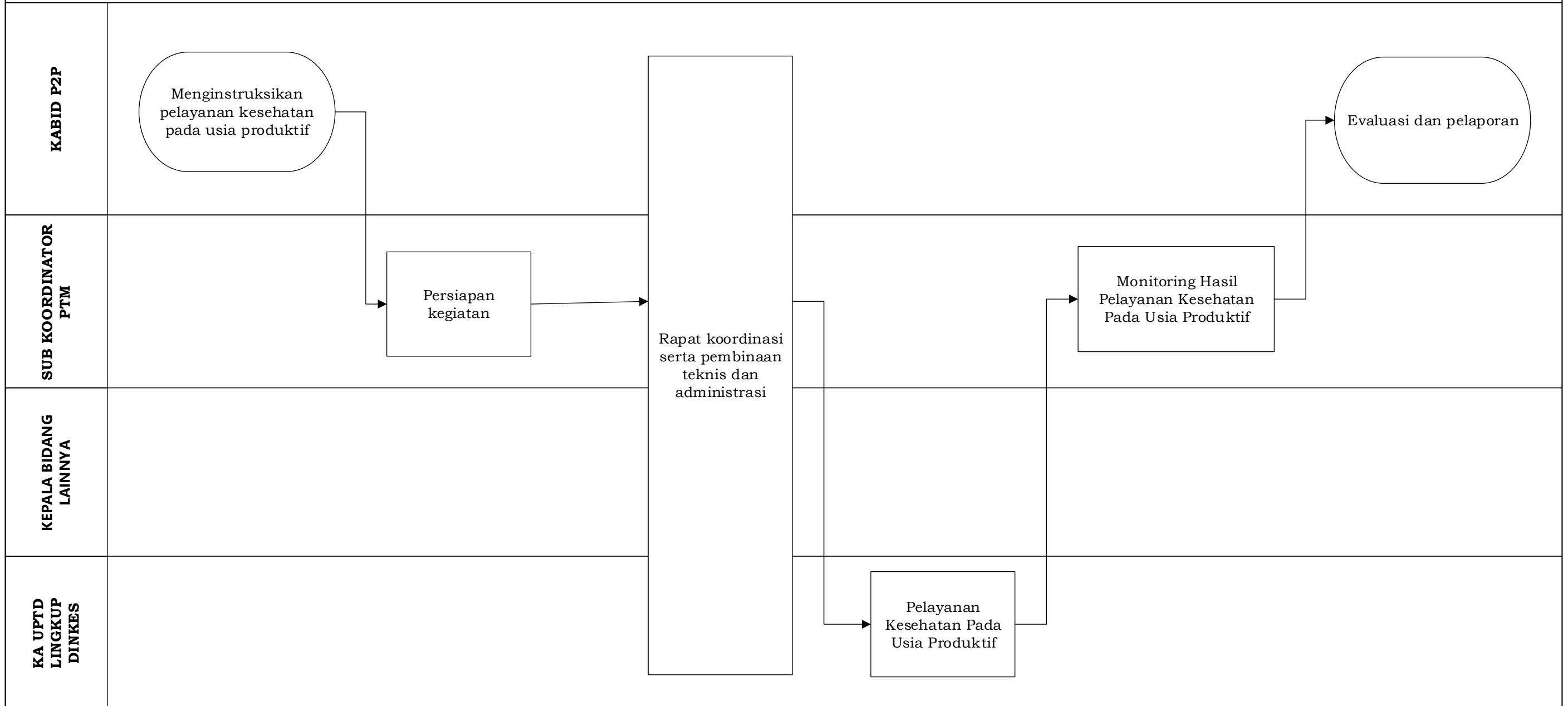

PENGELOLAAN PELAYANAN KESEHATAN PADA PENDERITA HIPERTENSI

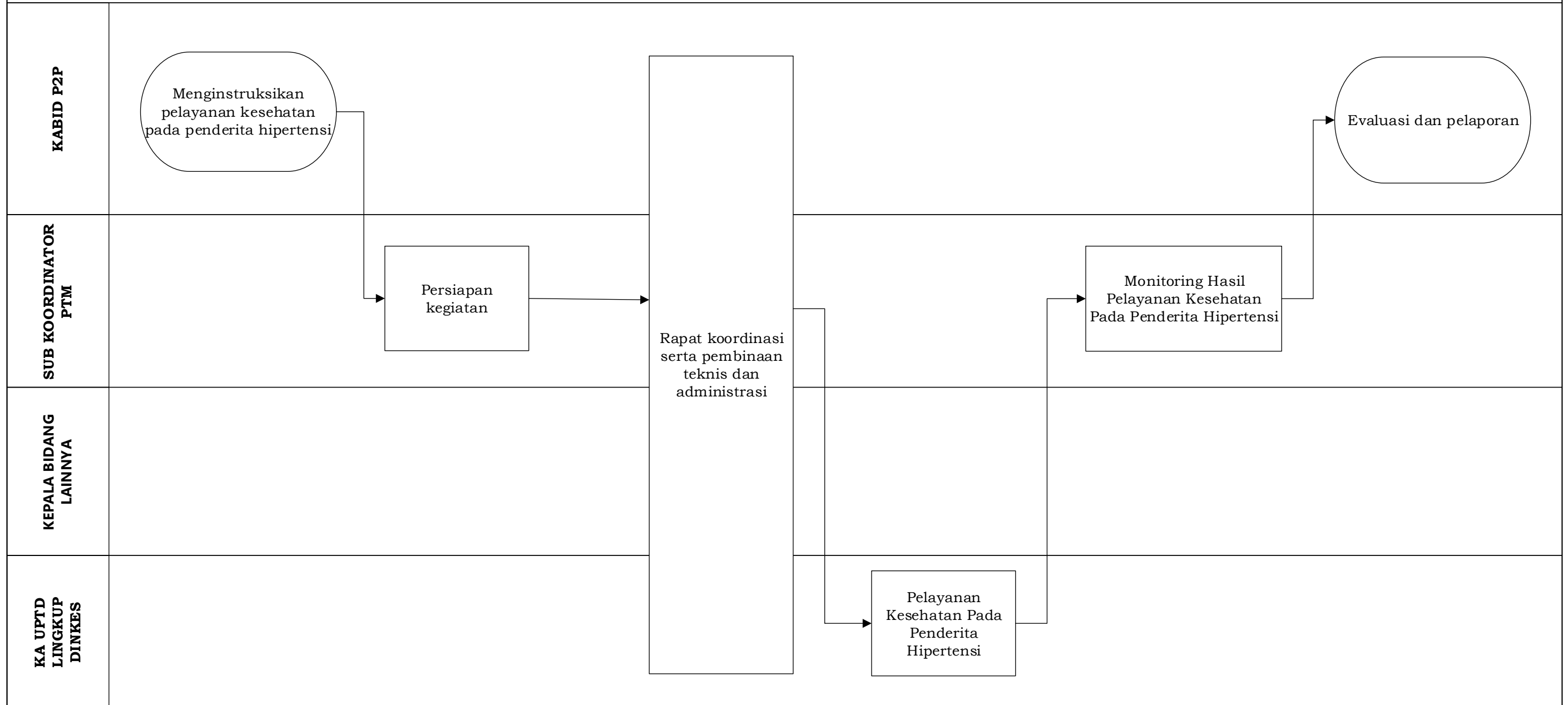

PENGELOLAAN PELAYANAN KESEHATAN PADA PENDERITA DIABETES MELLITUS

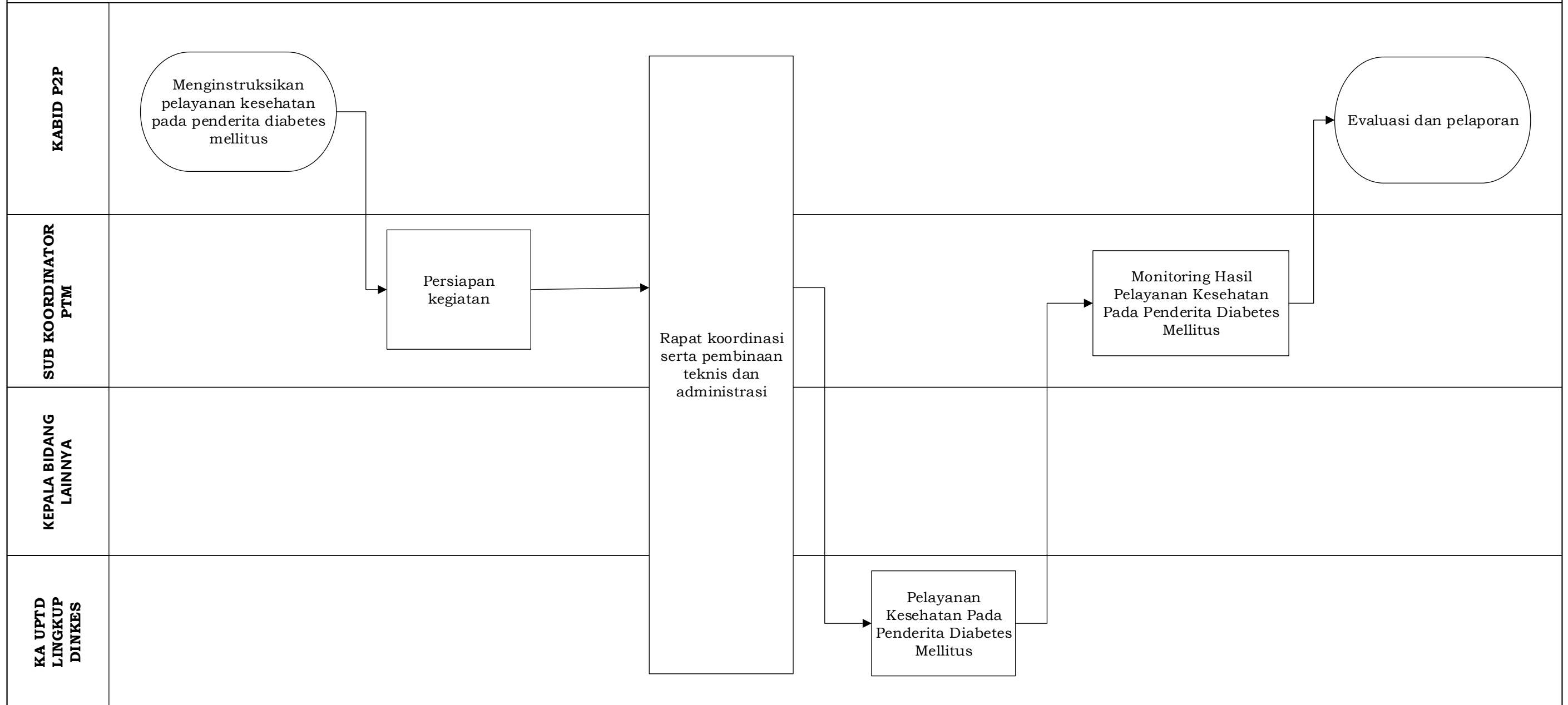

PENGELOLAAN PELAYANAN KESEHATAN PADA ORANG DENGAN GANGGUAN JIWA

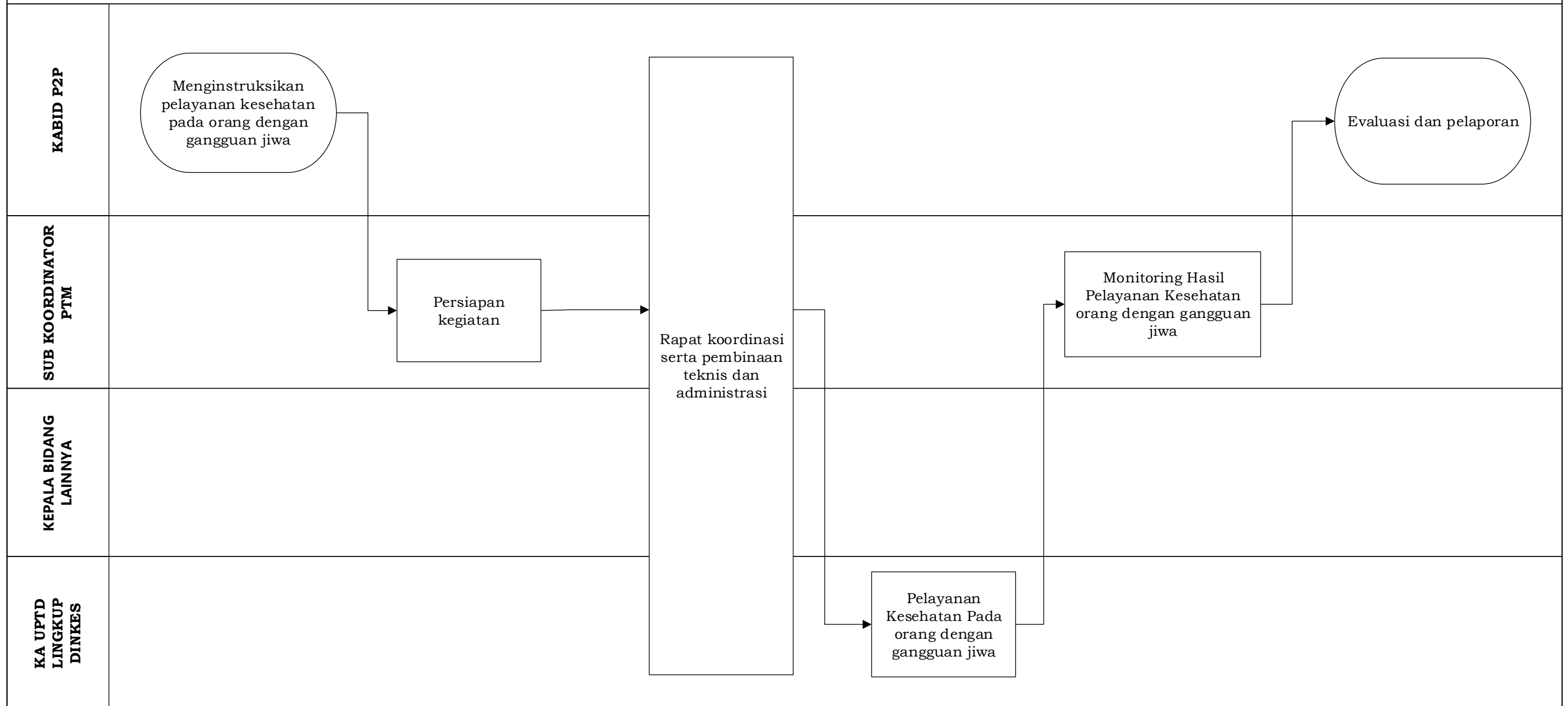

PENGELOLAAN PELAYANAN KESEHATAN PADA ORANG TERDUGA TUBERKULOSIS

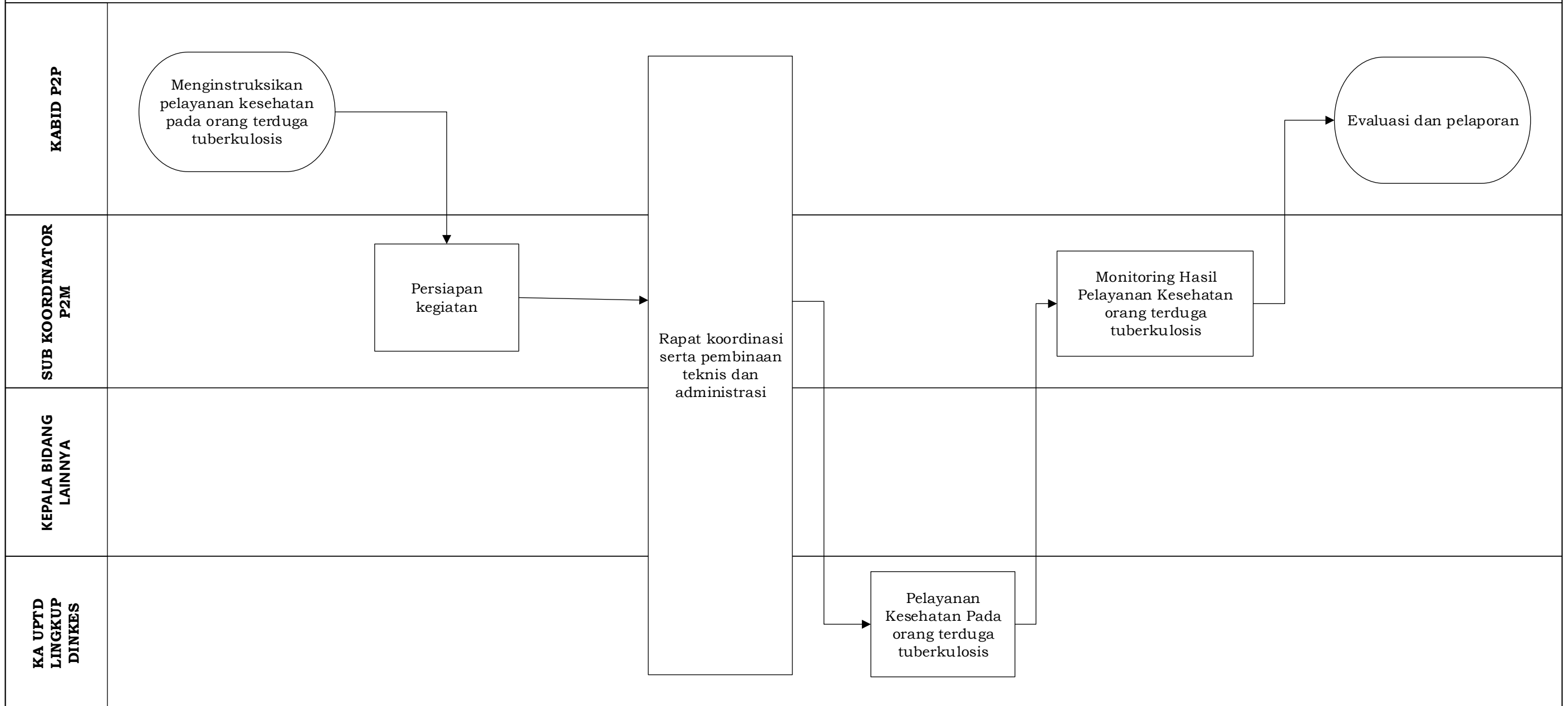

PENGELOLAAN PELAYANAN KESEHATAN ORANG DENGAN RISIKO TERINFEKSI HIV

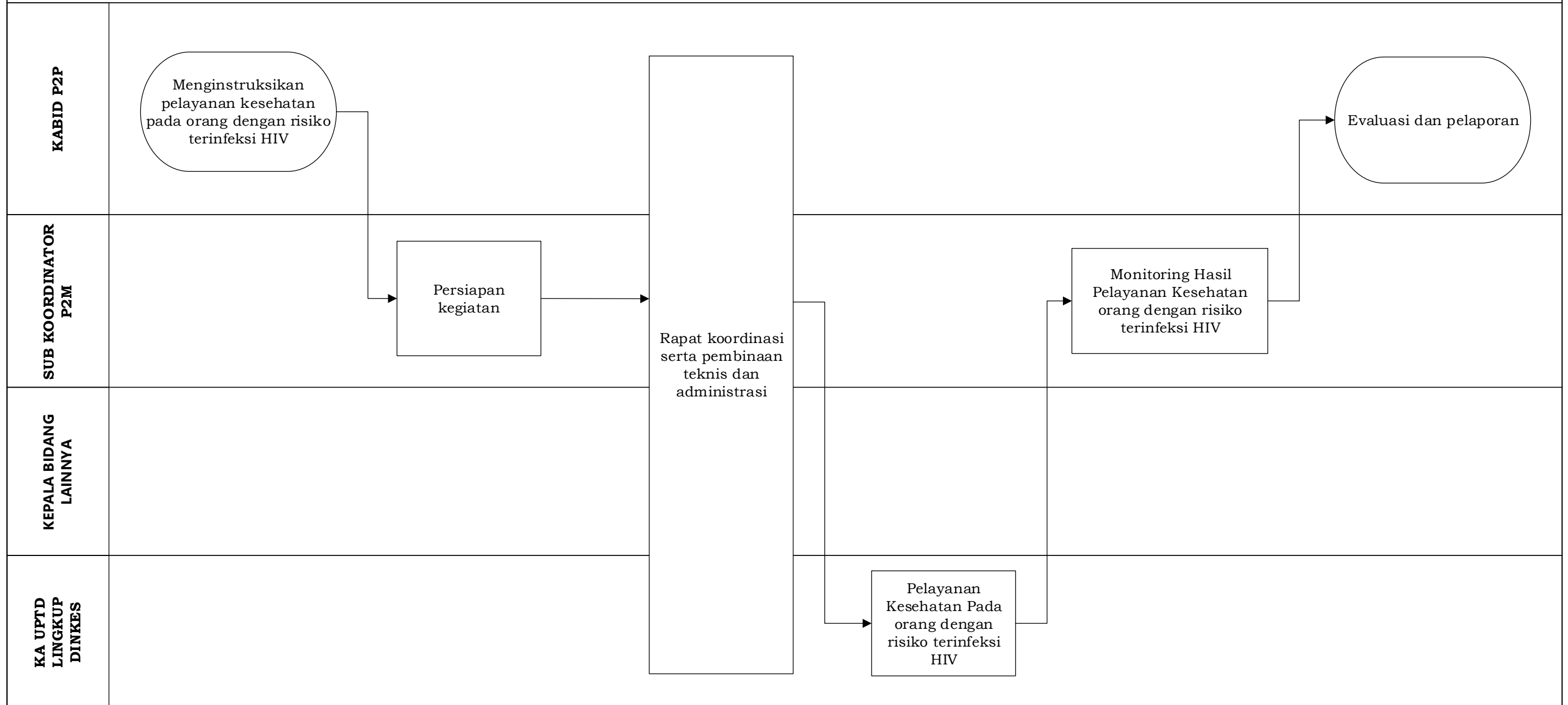

PENGELOLAAN PELAYANAN KESEHATAN LINGKUNGAN

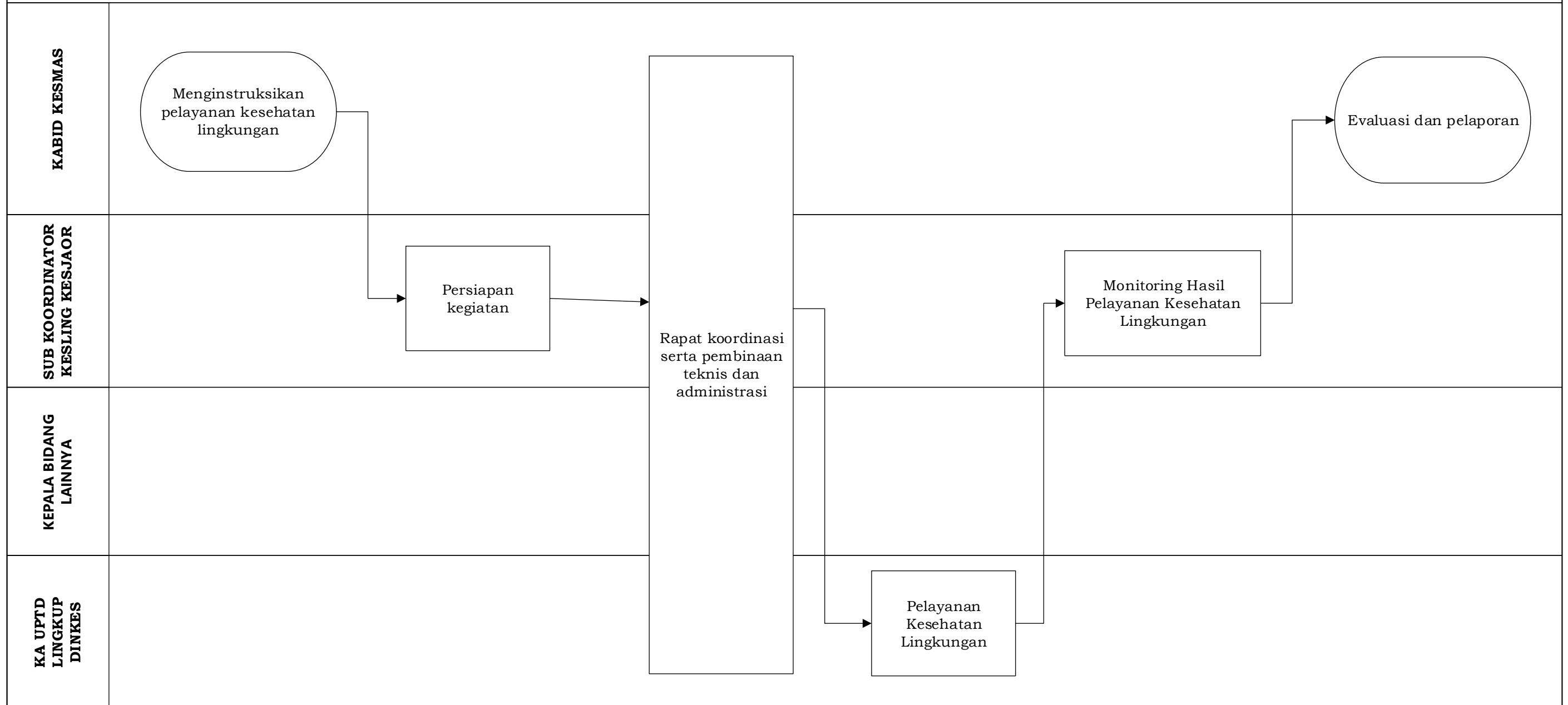

PENGELOLAAN PELAYANAN KESEHATAN KERJA DAN OLAHRAGA

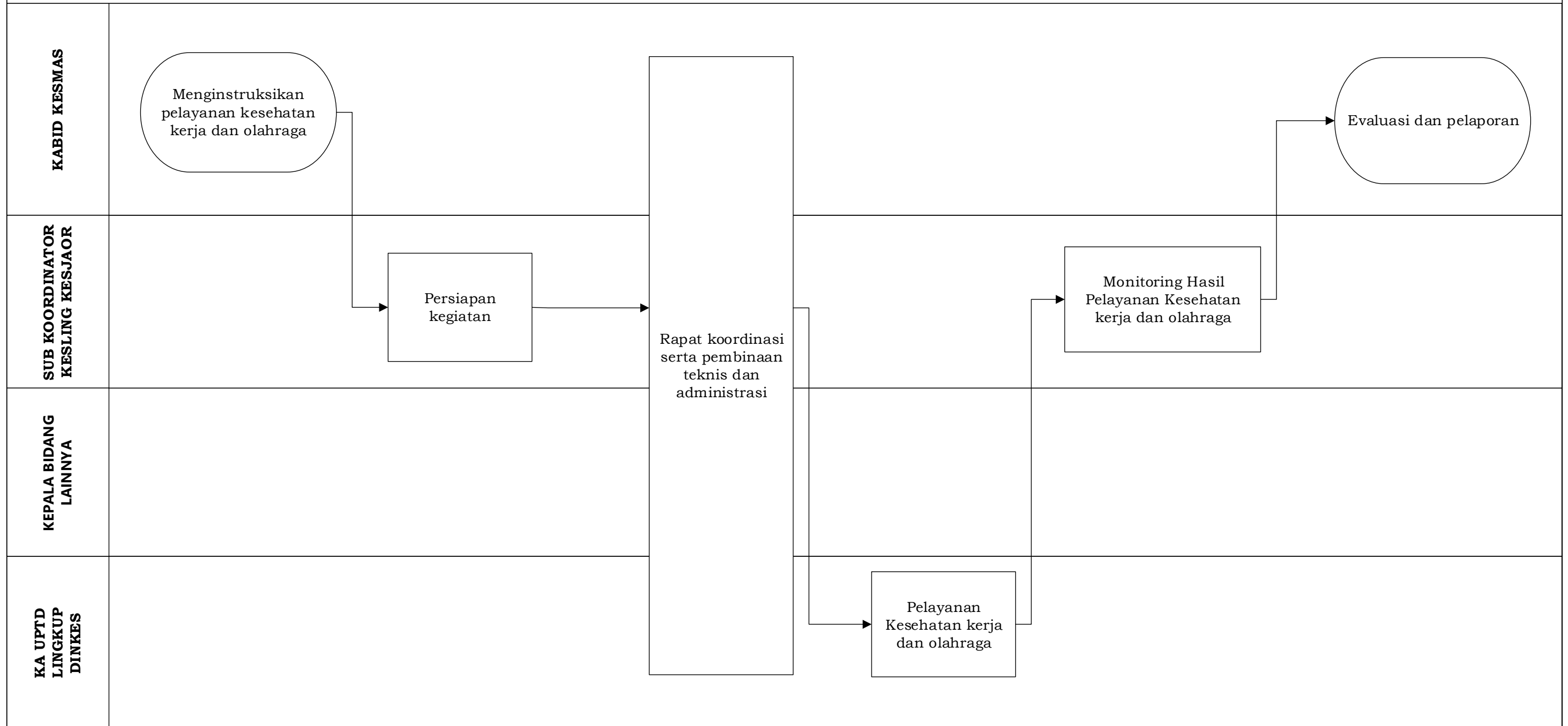

PENGELOLAAN PELAYANAN KESEHATAN GIZI DAN MASYARAKAT

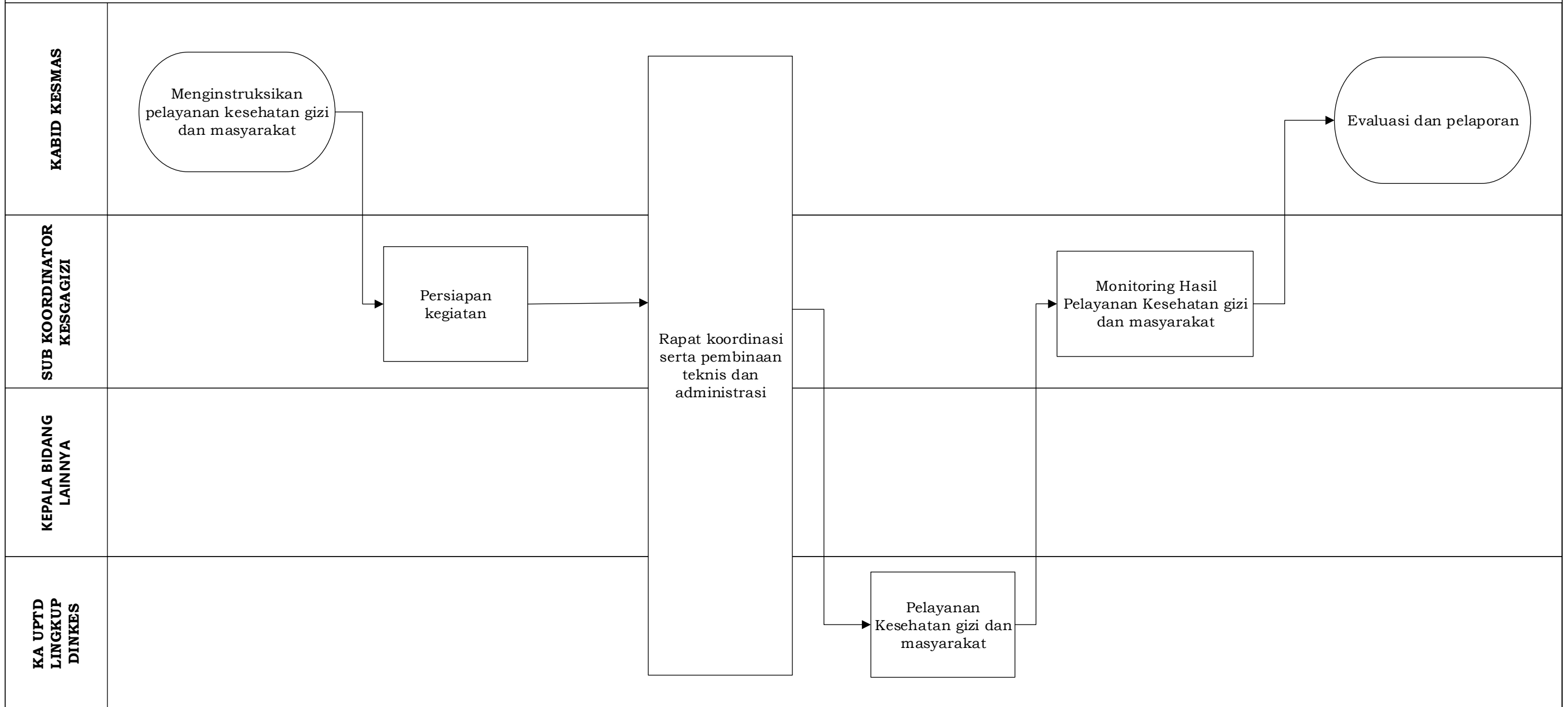

PENGELOLAAN PELAYANAN KESEHATAN BAGI PENDUDUK TERDAMPAK KRISIS KESEHATAN AKIBAT BENCANA DAN /ATAU BERPOTENSI BENCANA

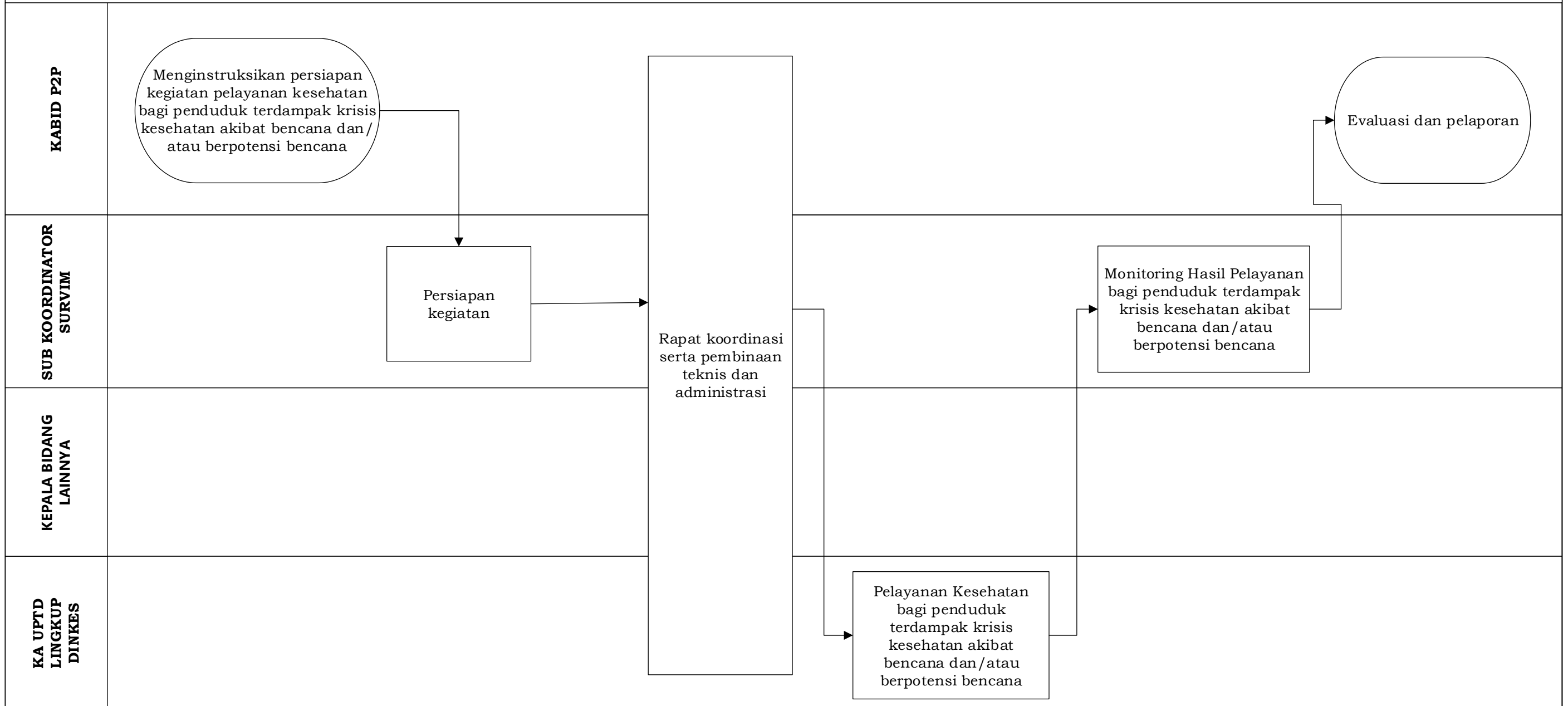

PENGELOLAAN PELAYANAN KESEHATAN TRADISIONAL, AKUPUNTUR, ASUHAN MANDIRI DAN TRADISIONAL LAINNYA

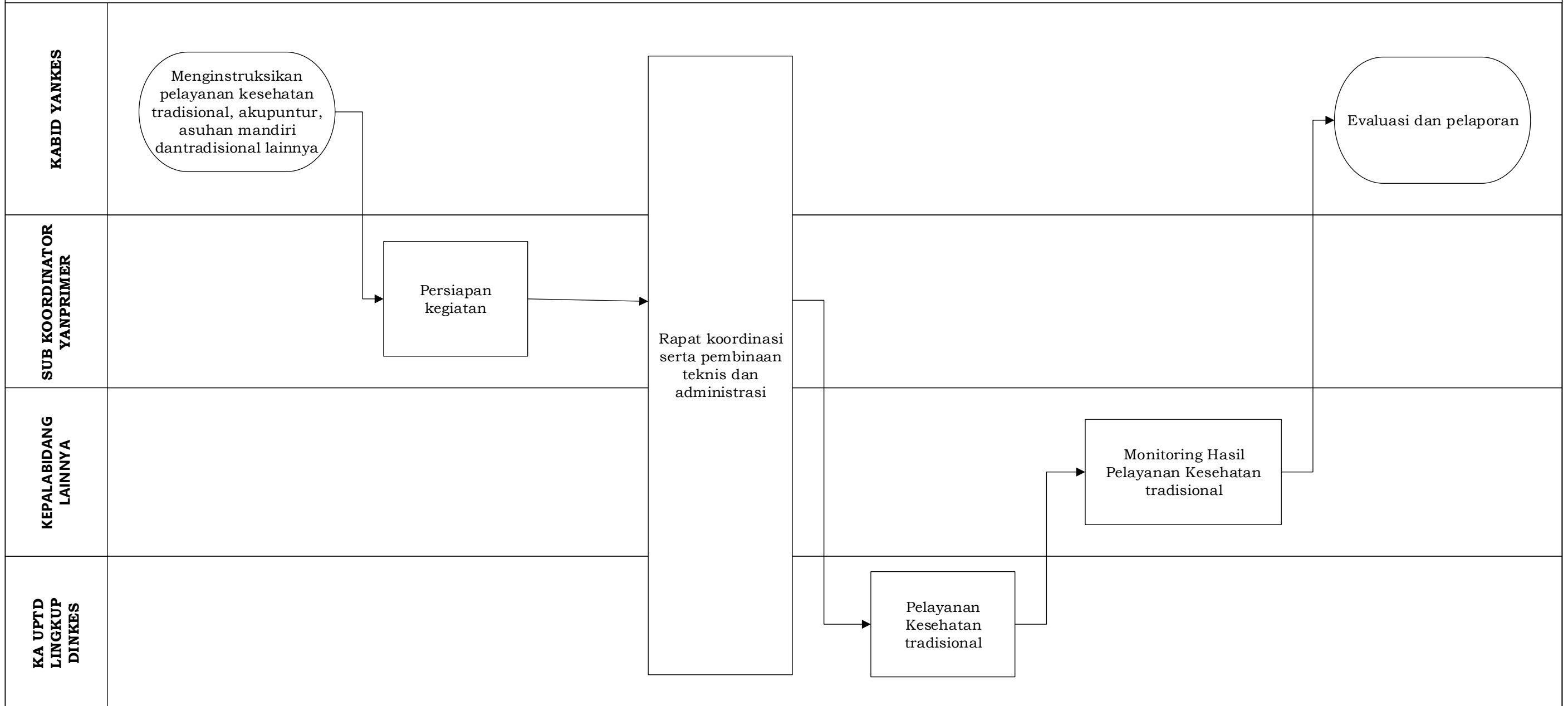

PENGELOLAAN SURVEILANS KESEHATAN

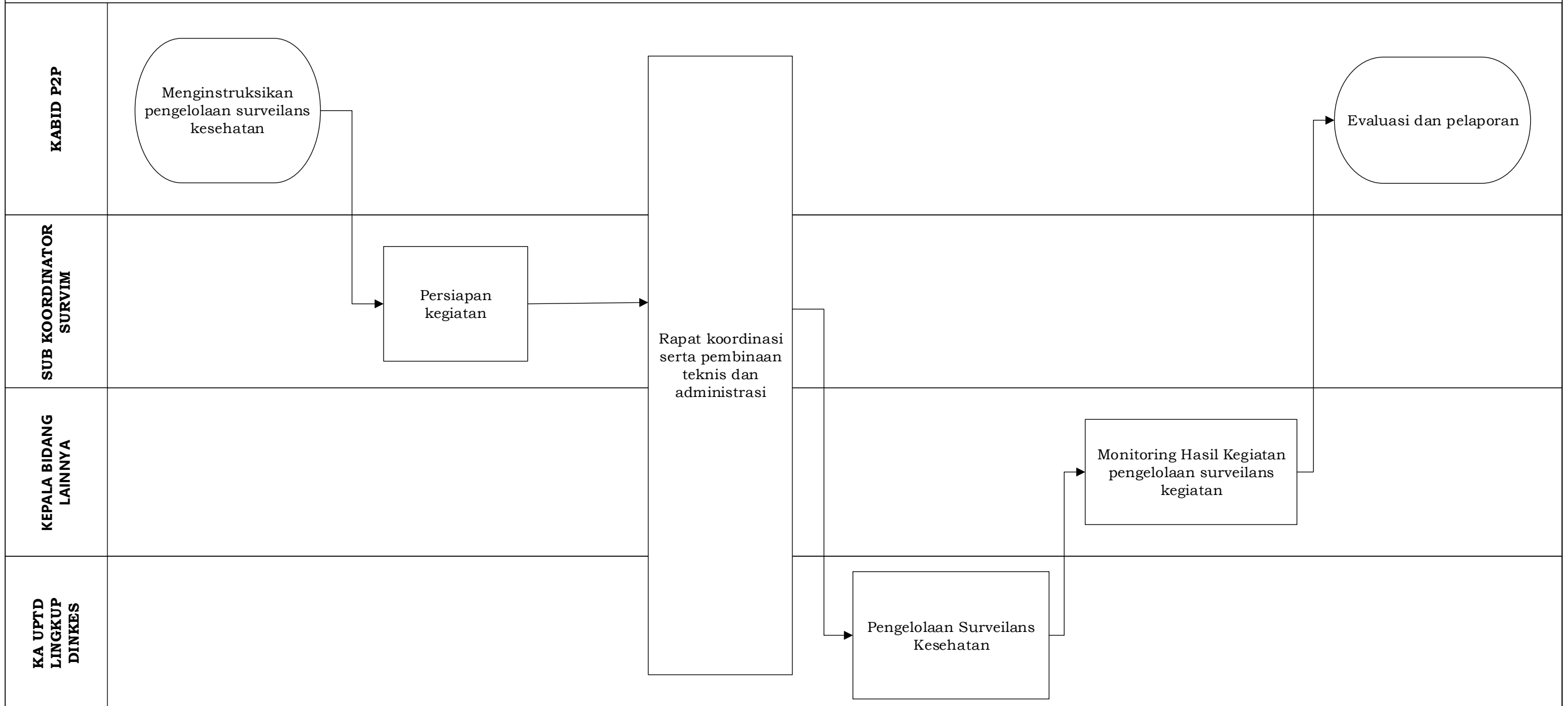

PENGELOLAAN UPAYA KESEHATAN KHUSUS

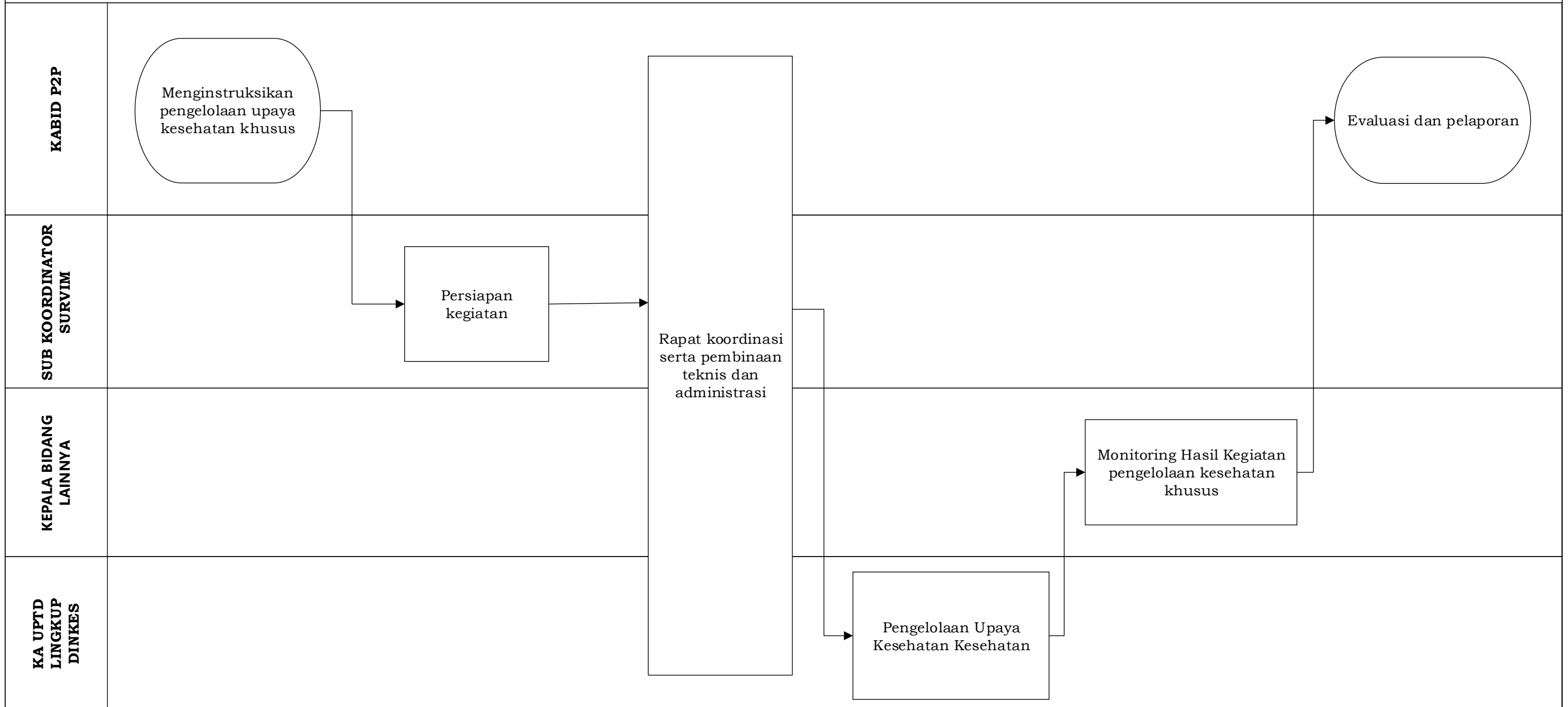

PELAYANAN KESEHATAN PENYAKIT MENULAR DAN TIDAK MENULAR

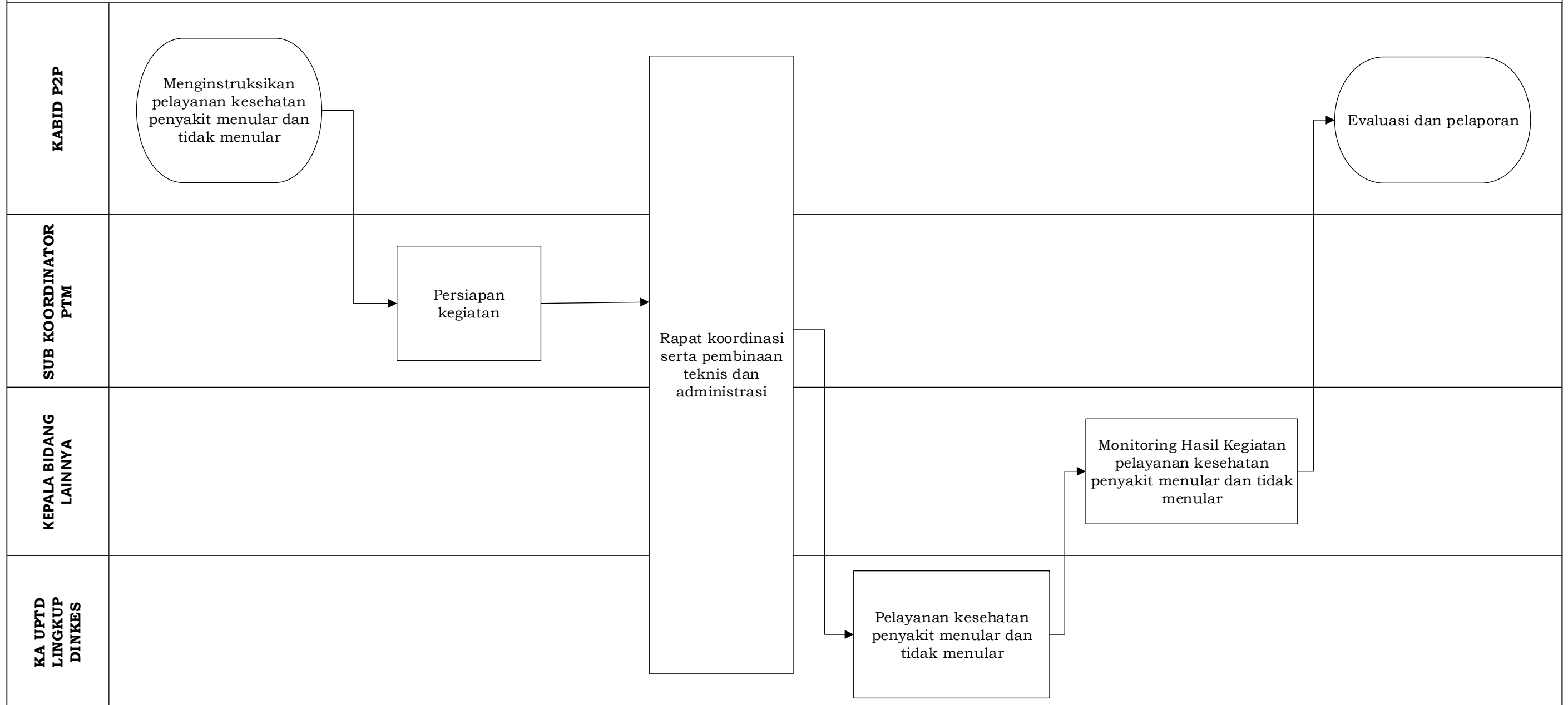

PENGELOLAAN JAMINAN KESEHATAN MASYARAKAT

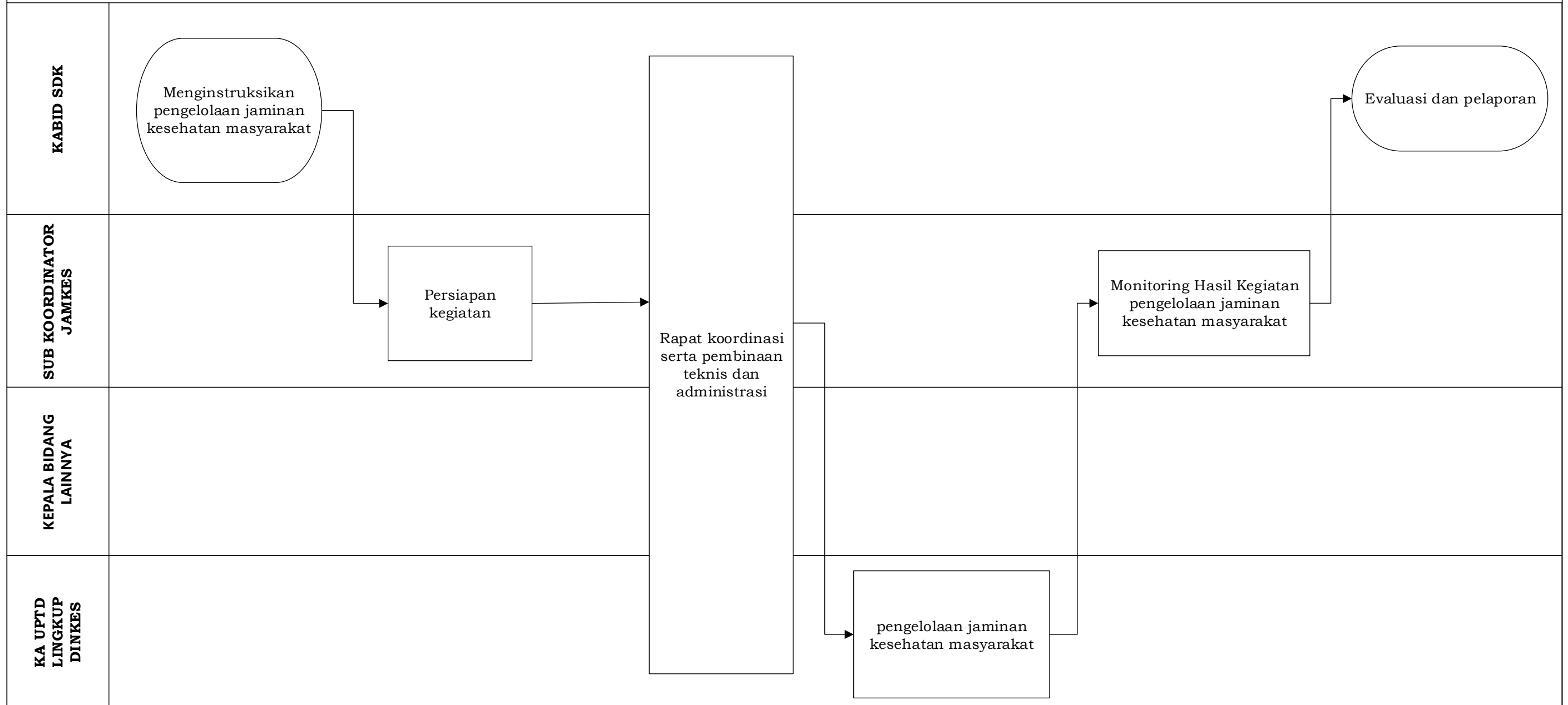

PENYELENGGARAAN KABUPATEN/KOTA SEHAT

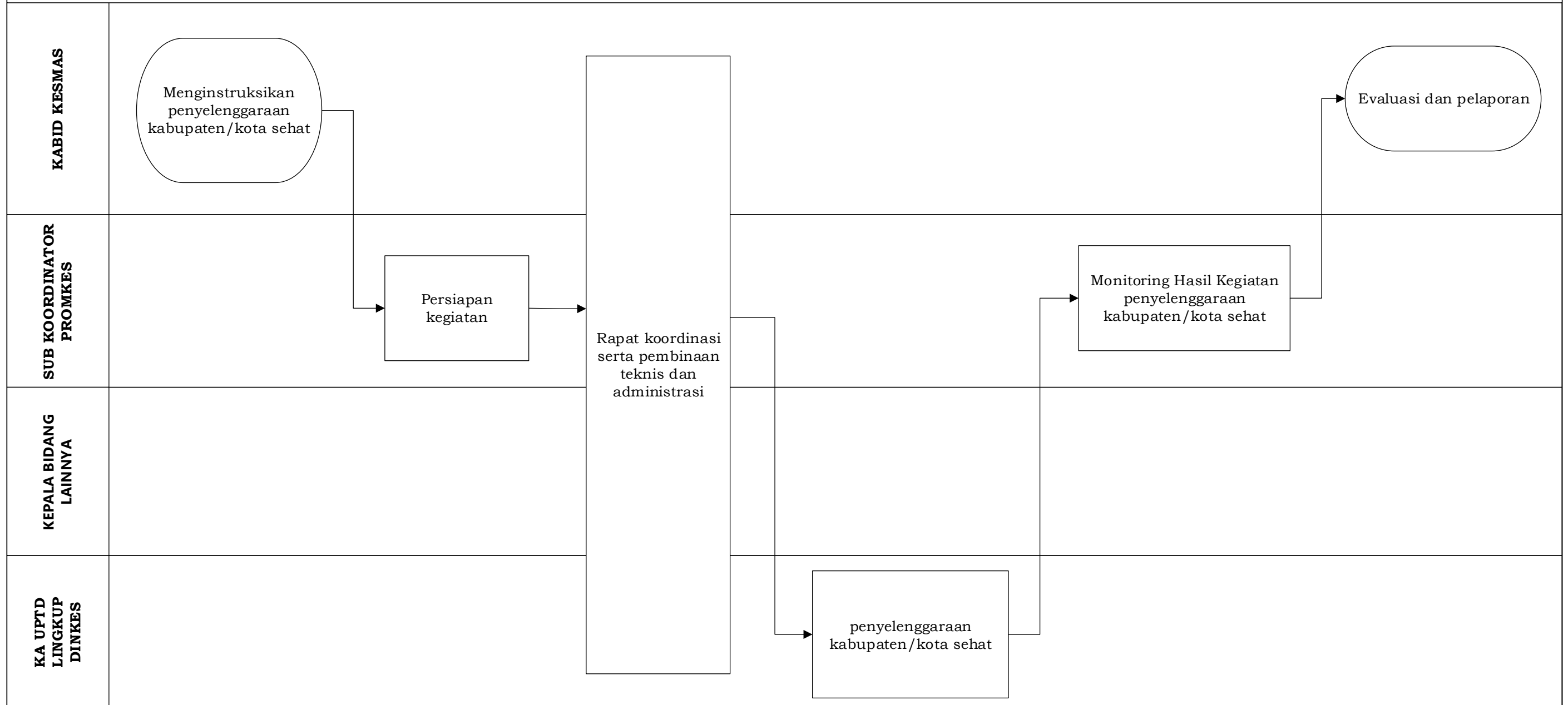

OPERASIONAL PELAYANAN RUMAH SAKIT

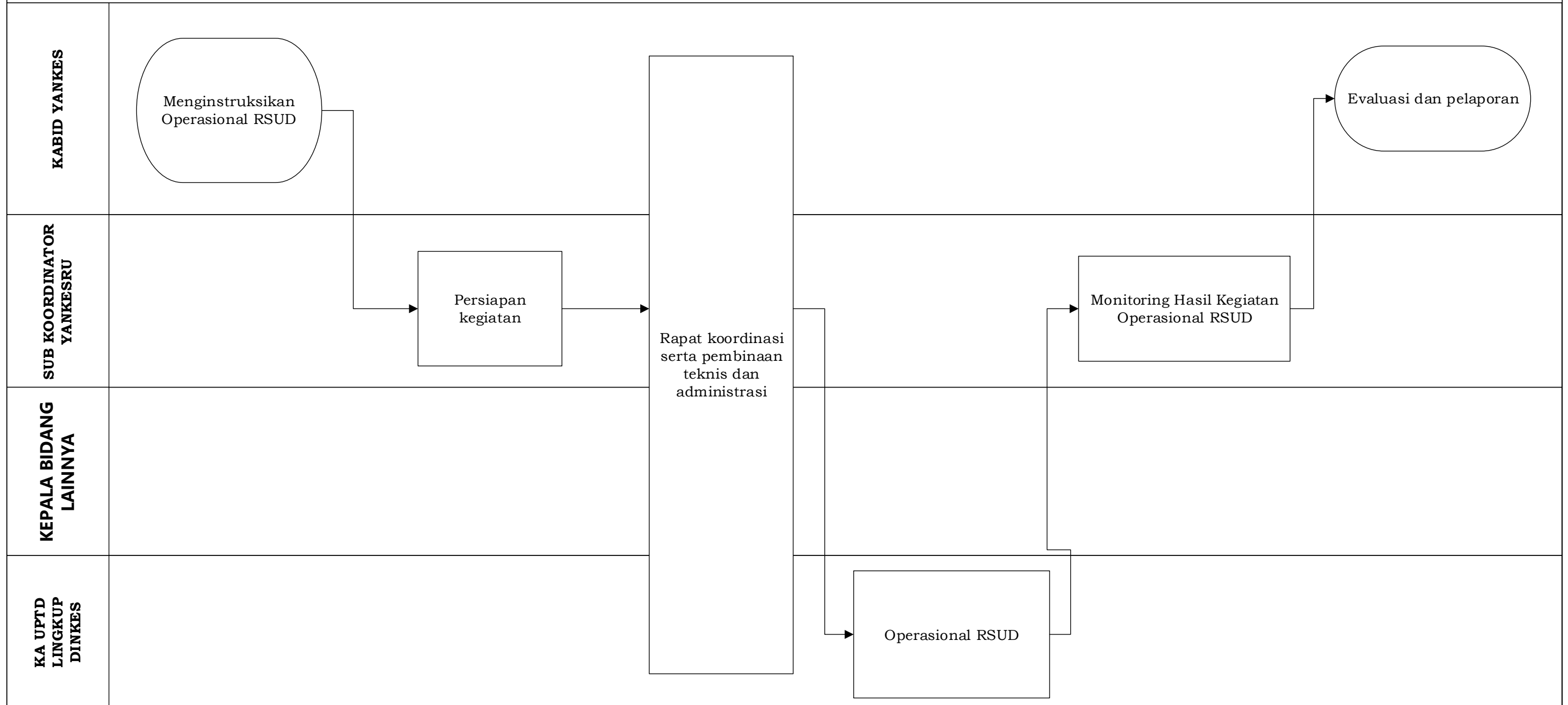

OPERASIONAL PELAYANAN PUSKESMAS

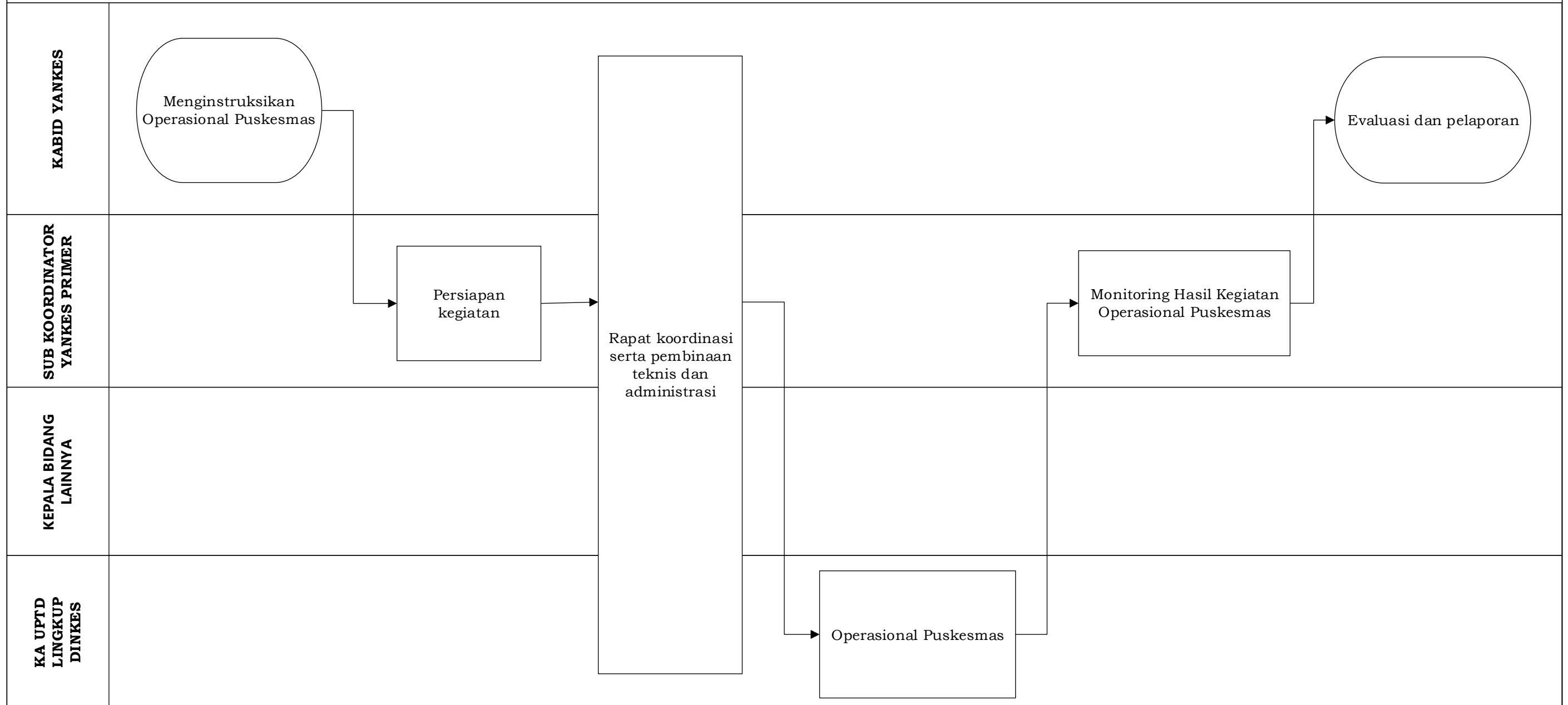

OPERASIONAL PELAYANAN FASILITAS KESEHATAN LAINNYA

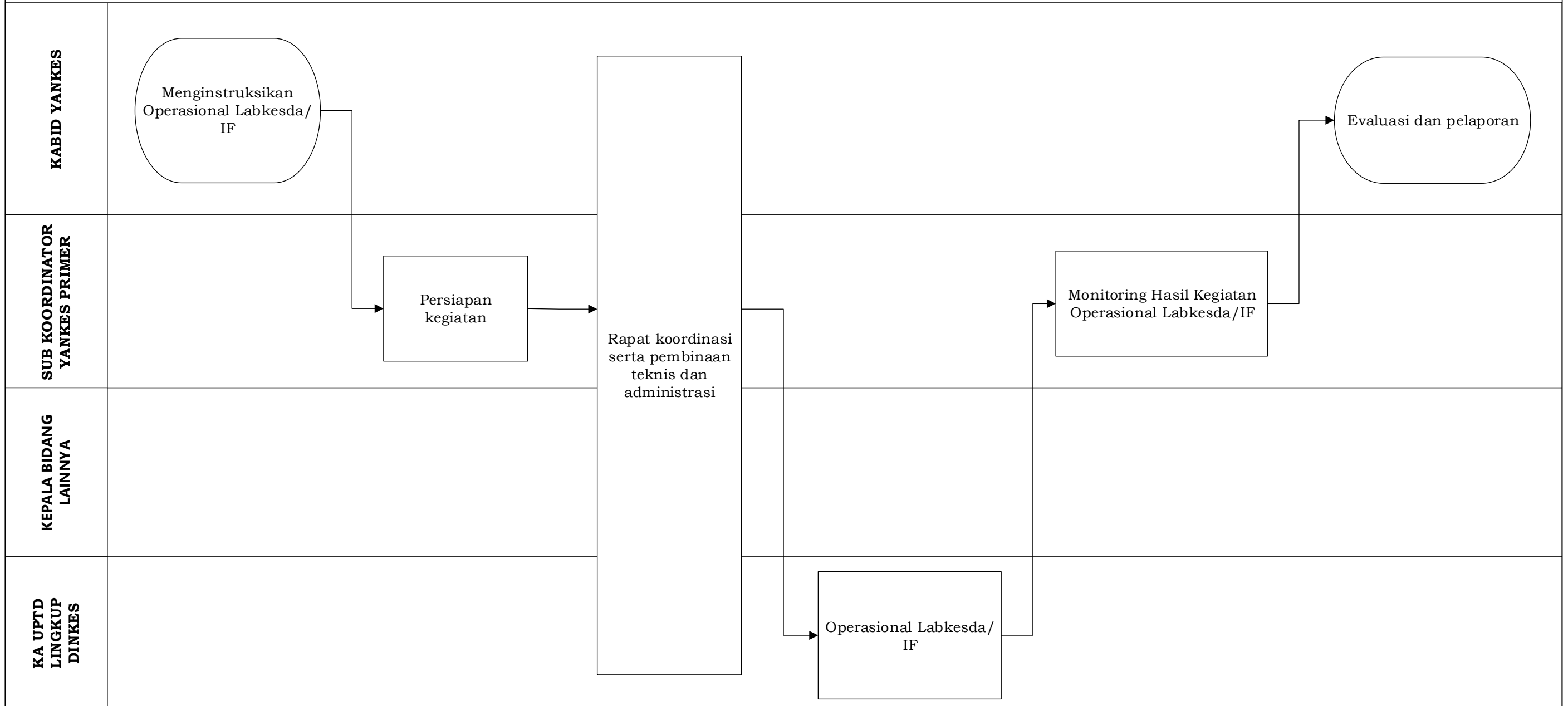

PELAKSANAAN AKREDITASI FASILITAS KESEHATAN DI KAB/ KOTA

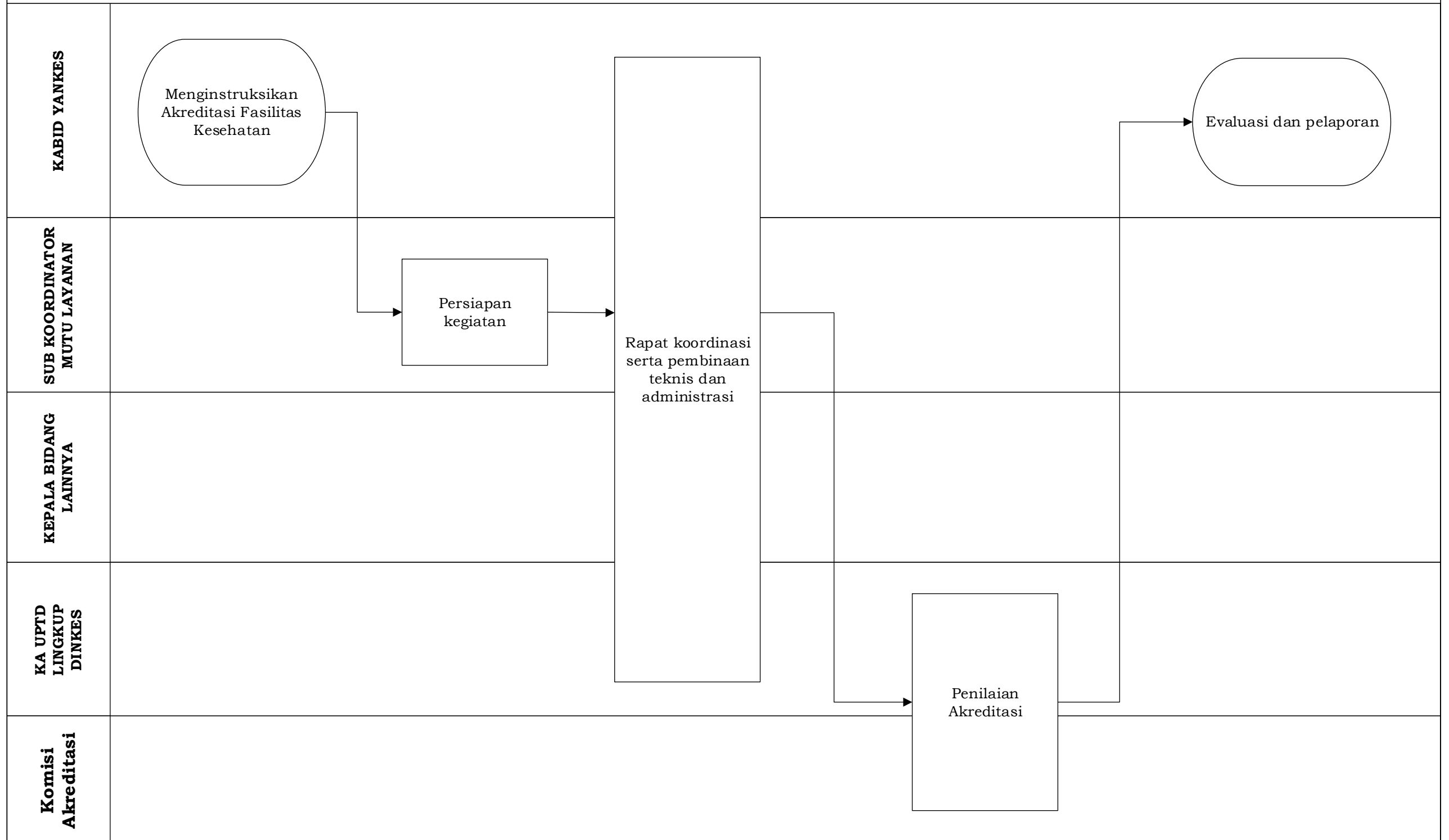

PETA RELASI

DINKES 01.3

Penyelenggaraan Sistem Informasi Kesehatan Secara Terintegrasi

SEKRETARIS DINAS

KEPALA DINAS

KEPALA BIDANG
PELAYANAN KESEHATAN

KEPALA BIDANG
KESEHATAN MASYARAKAT

KEPALA BIDANG SUMBER
DAYA KESEHATAN

KEPALA BIDANG
PENGENDALIAN PENYAKIT
MENULAR

SUB KOORDINATOR
PERENCANAAN

KA UPTD LINGKUP DINKES

KASUBAG KEUANGAN

DINKES 01.3 CFM 01

PENGELOLAAN DATA DAN INFORMASI KESEHATAN

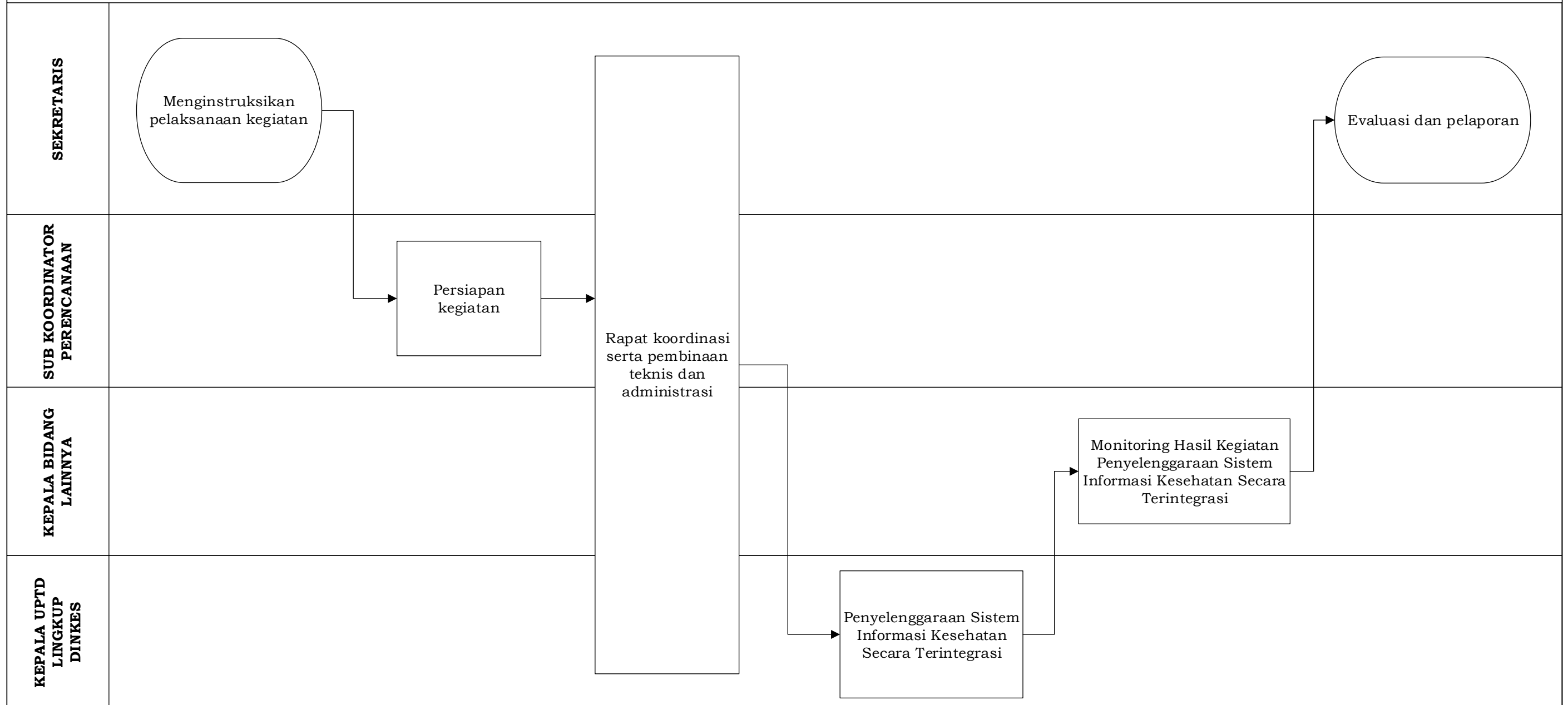

PETA RELASI

DINKES 01.4

Penerbitan Izin Rumah Sakit Kelas C Dan D Serta Fasilitas Pelayanan Kesehatan Tingkat Daerah Kabupaten/Kota

KEPALA BIDANG
PELAYANAN KESEHATAN

KEPALA DINAS

SEKRETARIS DINAS

KEPALA BIDANG
KESEHATAN
MASYARAKAT

KEPALA BIDANG SUMBER
DAYA KESEHATAN

KEPALA BIDANG
PENGENDALIAN
PENYAKIT MENULAR

SUB KOORDINATOR
YANKES RUJUKAN

SUB KOORDINATOR
YANKES PRIMER

KA UPTD LINGKUP
DINKES

SUB KOORDINATOR PERENCANAAN

KASUBAG KEUANGAN

PENINGKATAN MUTU PELAYANAN FASILITAS KESEHATAN

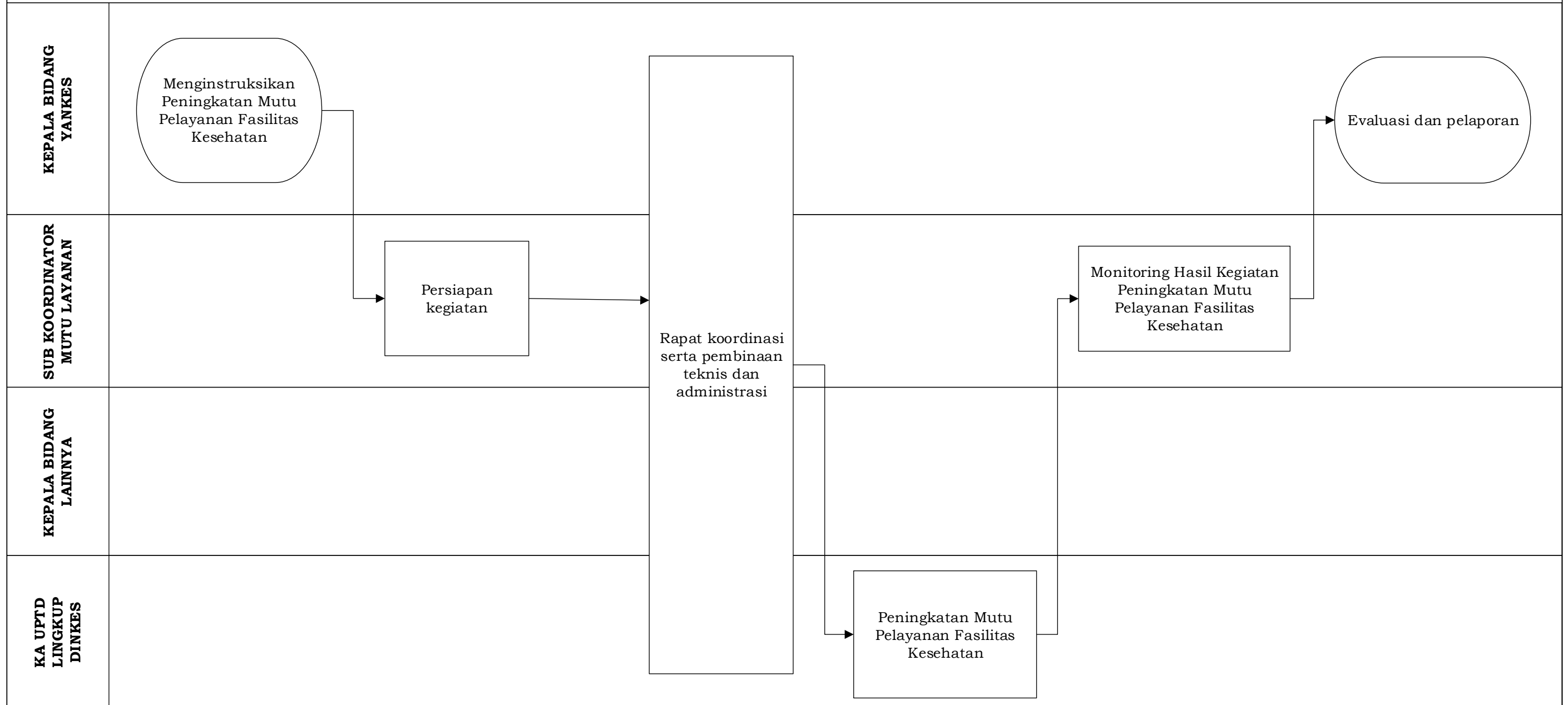

PENYIAPAN PERUMUSAN DAN PELAKSANAAN PELAYANAN KESEHATAN

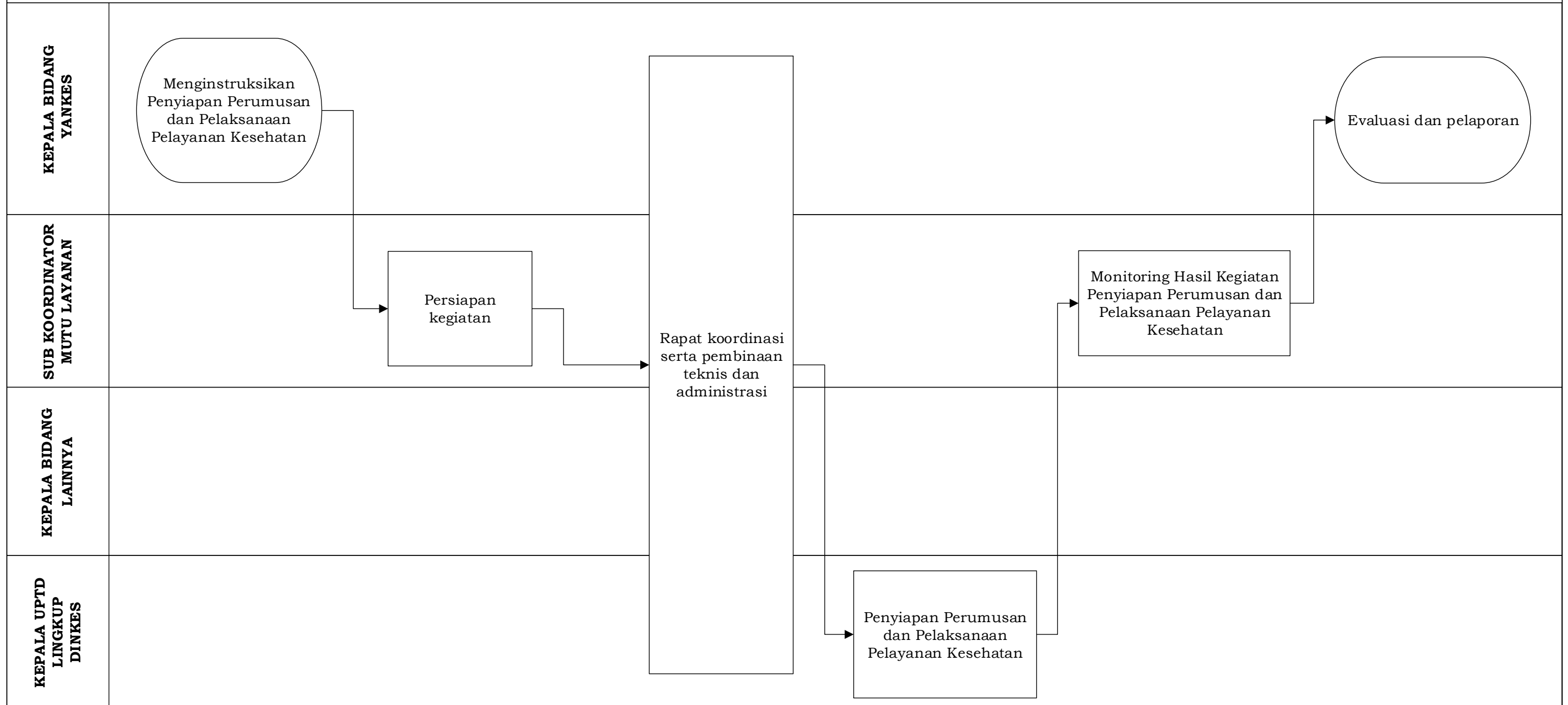

PETA SUB PROSES

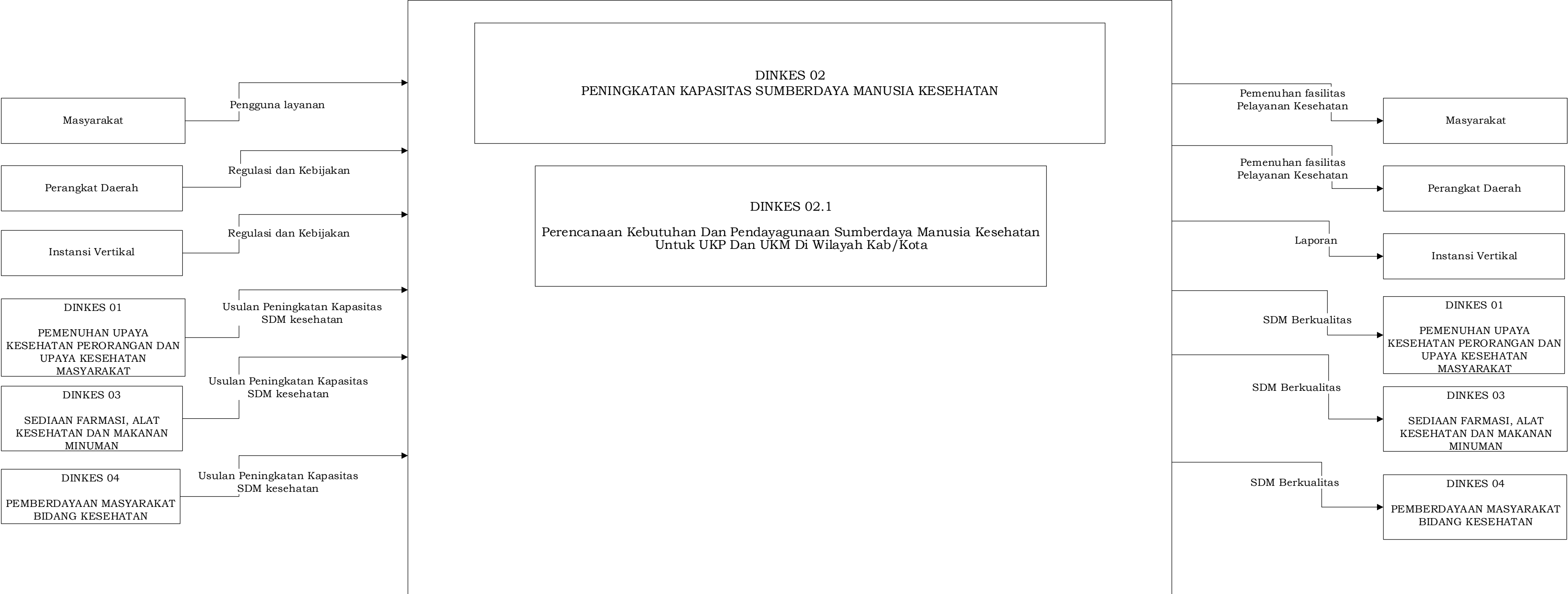

PETA RELASI

DINKES 02.1

Perencanaan Kebutuhan Dan Pendayagunaan Sumber Daya Manusia Kesehatan
Untuk UKP Dan UKM Di Wilayah Kabupaten/Kota

SEKRETARIS DINAS

KEPALA DINAS

KEPALA BIDANG
SUMBER DAYA
KESEHATAN

KEPALA BIDANG
KESEHATAN
MASYARAKAT

KEPALA BIDANG
PENCEGAHAN DAN
PENGENDALIAN
PENYAKIT

KEPALA BIDANG
PELAYANAN
KESEHATAN

SUB KOORDINATOR
SDM KESEHATAN

KASUBAG
KEUANGAN

KEPALA SUBAG UMUM KEPEGAWAIAN

SUB KOORDINATOR PERENCANAAN

DINKES 02.1 CFM 01

PEMENUHAN KEBUTUHAN SUMBER DAYA MANUSIA KESEHATAN SESUAI STANDAR

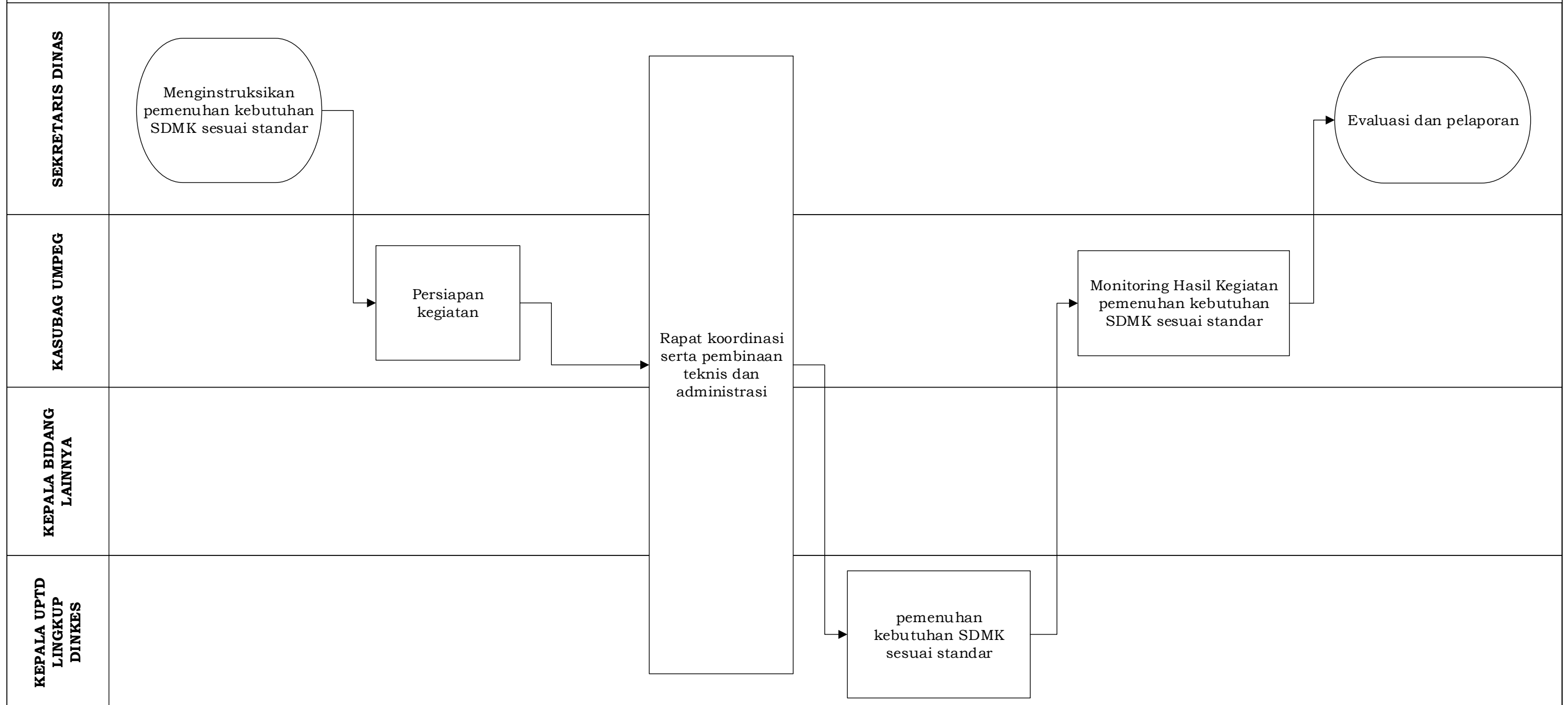

PEMBINAAN DAN PENGAWASAN SUMBER DAYA MANUSIA KESEHATAN

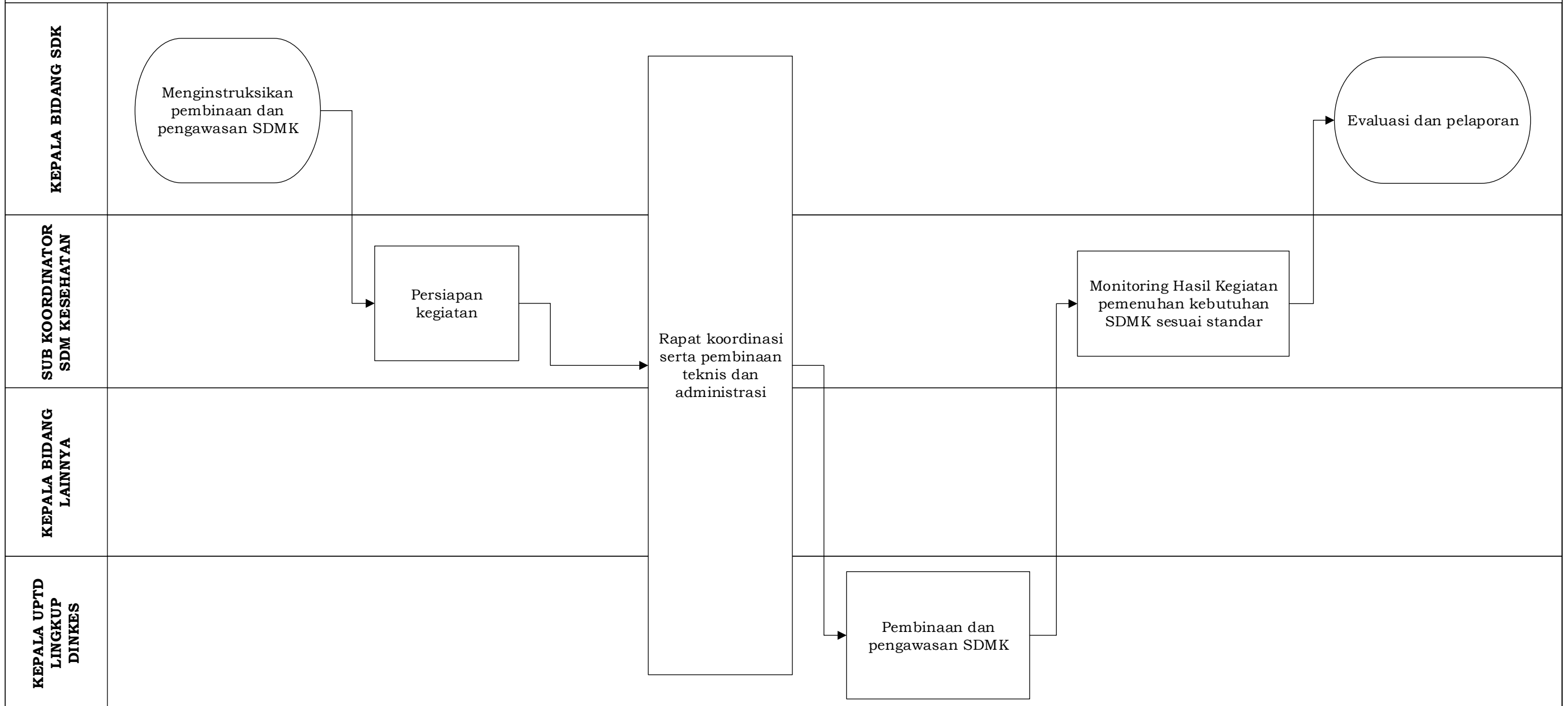

PETA SUB PROSES

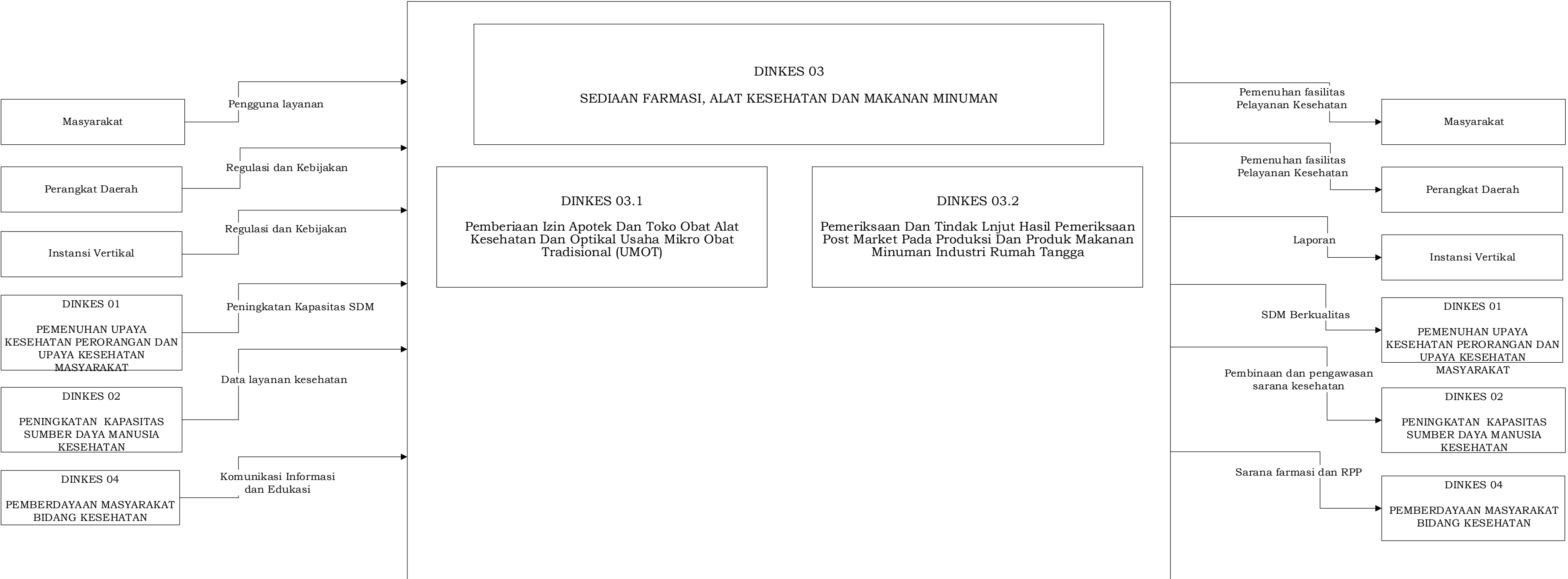

PETA RELASI

DINKES 03.1

Pemberian Izin Apotek, Toko Obat, Toko Alat Kesehatan Dan Optikal,
Usaha Mikro Obat Tradisional (UMOT)

KEPALA BIDANG SUMBER
DAYA KESEHATAN

KEPALA DINAS

SEKRETARIS

KEPALA BIDANG
PELAYANAN KESEHATAN

KEPALA BIDANG
KESEHATAN MASYARAKAT

KEPALA BIDANG
PENCEGAHAN DAN
PENGENDALIAN PENYAKIT

SUB KOORDINATOR
FARMALKES

KASUBAG KEUANGAN

SUB KOORDINATOR
PERENCANAAN

DINKES 03.1 CFM 01

PENGENDALIAN DAN PENGAWASAN SERTA TINDAK LANJUT PENGAWASAN PERIZINAN APOTEK, TOKO OBAT, TOKO ALAT KESEHATAN, DAN OPTIKAL, USAHA MIKRO OBAT TRADISIONAL (UMOT)

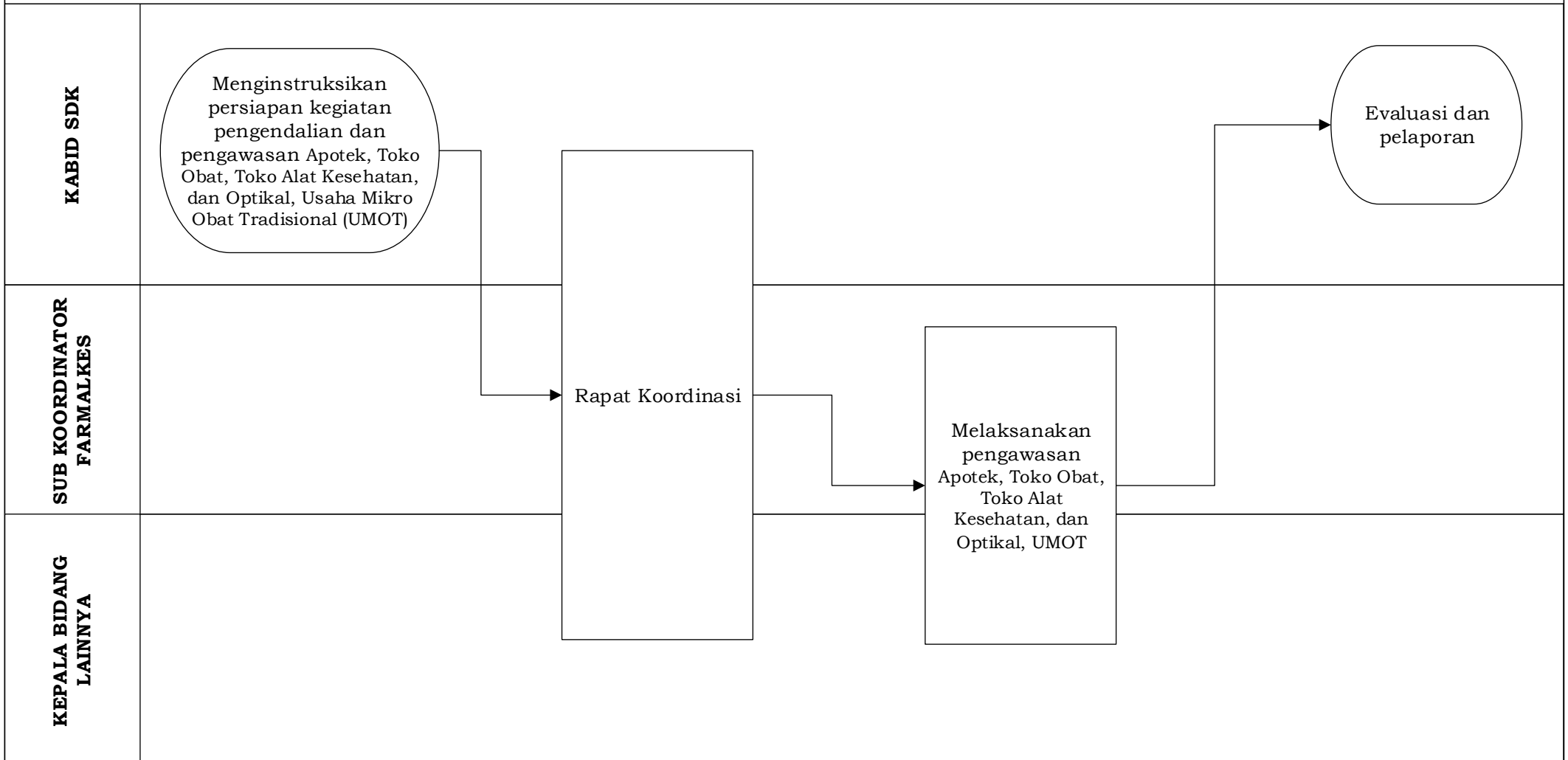

DINKES 03.1 CFM 02

PENYEDIAAN DAN PENGELOLAAN DATA PERIZINAN DAN TINDAK LANJUT PENGAWASAN IZIN APOTEK, TOKO OBAT, TOKO ALAT KESEHATAN DAN OPTIKAL, USAHA MIKRO OBAT TRADISIONAL (UMOT)

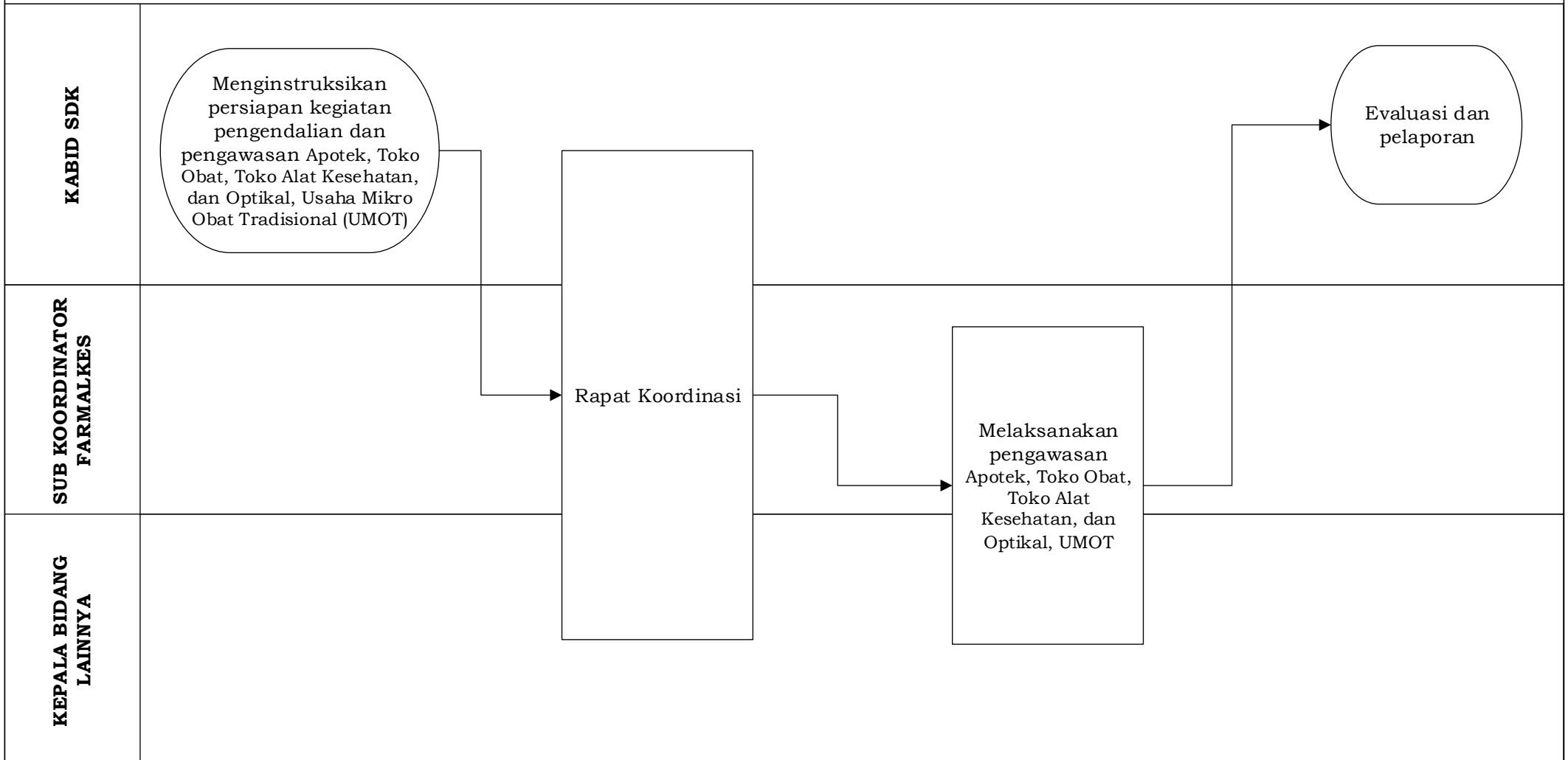

PETA RELASI

DINKES 03.2

Pemeriksaan Dan Tindak Lanjut Hasil Pemeriksaan Post Market Pada Produksi Dan Produk Makanan Minuman Industri Rumah Tangga

KEPALA BIDANG SUMBER
DAYA KESEHATAN

KEPALA DINAS

SEKRETARIS DINAS

KEPALA BIDANG
KESEHATAN MASYARAKAT

KEPALA BIDANG
PENCEGAHAN DAN
PENGENDALIAN PENYAKIT

KEPALA BIDANG
PELAYANAN KESEHATAN

SUB KOORDINATOR
FARMALKES

KASUBAG KEUANGAN

SUB KOORDINATOR
PERENCANAAN

PEMERIKSAAN POST MARKET PADA PRODUK MAKANAN MINUMAN INDUSTRI RUMAH TANGGA YANG BEREDAR DAN PENGAWASAN SERTA TINDAK LANJUT PEN GAWASAN

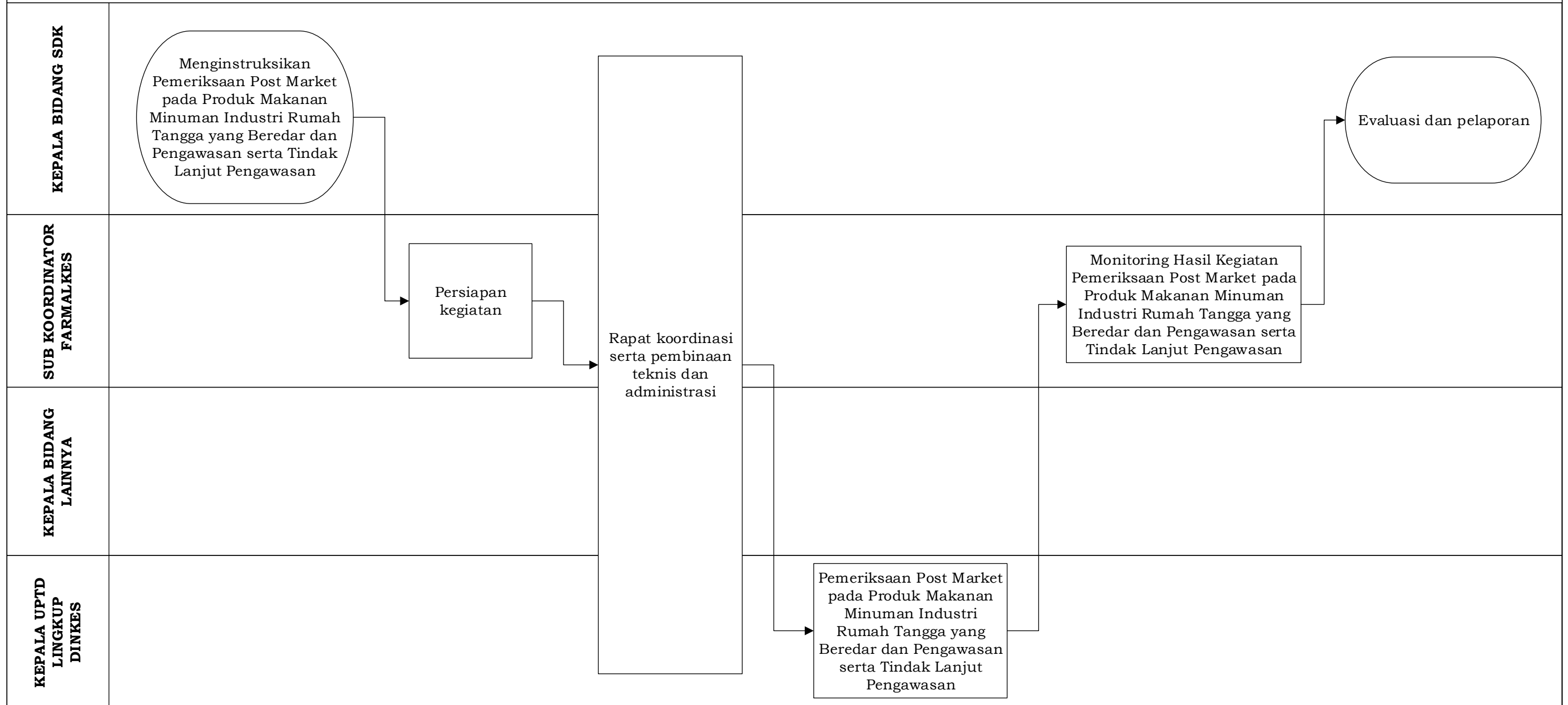

PETA SUB PROSES

DINKES 04
PEMBERDAYAAN MASYARAKAT BIDANG KESEHATAN

DINKES 04.1
Advokasi, Pemberdayaan, Kemitraan, Peningkatan Peran Serta Masyarakat Dan Lintas Sektor Tingkat Daerah Kabupaten/Kota

DINKES 04.2
Pelaksanaan Sehat Dalam Rangka Promotif Preventif Tingkat Daerah Kabupaten/Kota

Masyarakat

Pengguna layanan

Perangkat Daerah

Regulasi dan Kebijakan

Instansi Vertikal

Regulasi dan Kebijakan

DINKES 01
PEMENUHAN UPAYA KESEHATAN PERORANGAN DAN UPAYA KESEHATAN MASYARAKAT

Sasaran penduduk penerima Layanan kesehatan

DINKES 02
PENINGKATAN KAPASITAS SUMBER DAYA MANUSIA KESEHATAN

Peningkatan Kapasitas SDM

Pemenuhan fasilitas Pelayanan Kesehatan

Masyarakat

Pemenuhan fasilitas Pelayanan Kesehatan

Perangkat Daerah

Laporan

Instansi Vertikal

Pencapaian target layanan kesehatan

DINKES 01
PEMENUHAN UPAYA KESEHATAN PERORANGAN DAN UPAYA KESEHATAN MASYARAKAT

SDM Berkualitas

DINKES 02
PENINGKATAN KAPASITAS SUMBER DAYA MANUSIA KESEHATAN

PETA RELASI

DINKES 04.1

ADVOKASI, PEMBERDAYAAN, KEMITRAAN, PENINGKATAN PERAN SERTA
MASYARAKAT DAN LINTAS SEKTOR TINGKAT DAERAH KAB/KOTA

KEPALA BIDANG
KESEHATAN MASYARAKAT

KEPALA DINAS

SEKRETARIS DINAS

KEPALA BIDANG
PENCEGAHAN DAN
PENGENDALIAN PENYAKIT

KEPALA BIDANG
PELAYANAN KESEHATAN

SUB KOORDINATOR
PROMOSI KESEHATAN

KASUBAG KEUANGAN

SUB KOORDINATOR PERENCANAAN

PENINGKATAN UPAYA PROMOSI KESEHATAN, ADVOKASI, KEMITRAAN DAN PEMBERDAYAAN MASYARAKAT

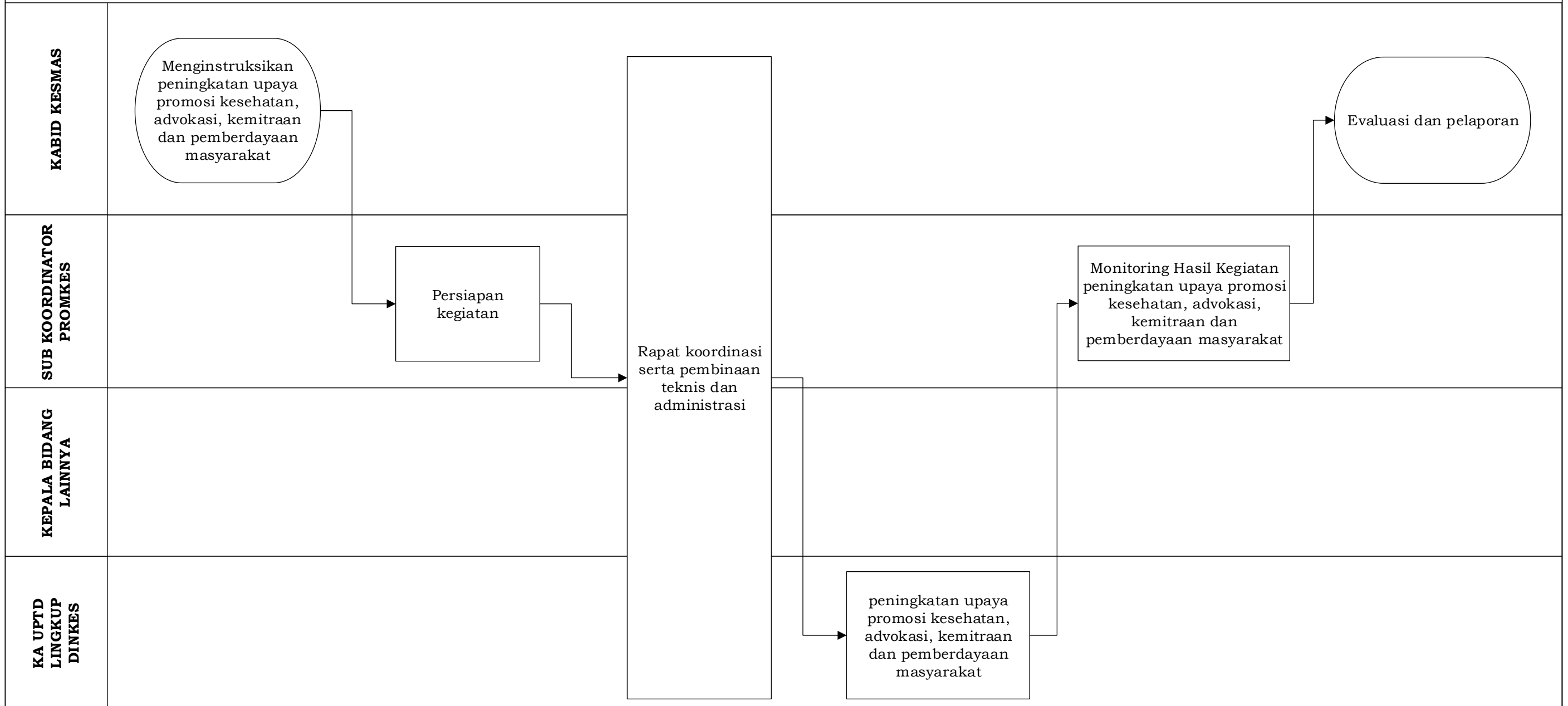

PETA RELASI

DINKES 04.2
PELAKSANAAN SEHAT DALAM RANGKA PROMOTIF PREVENTIF TINGKAT DAERAH
KABUPATEN/KOTA

KEPALA BIDANG
KESEHATAN MASYARAKAT

KEPALA DINAS

SEKRETARIS DINAS

KEPALA BIDANG
PENCEGAHAN DAN
PENGENDALIAN PENYAKIT

KEPALA BIDANG
PELAYANAN KESEHATAN

SUB KOORDINATOR
PROMOSI KESEHATAN

KASUBAG KEUANGAN

SUB KOORDINATOR PERENCANAAN

PENYELENGGARAAN PROMOSI KESEHATAN DAN GERAKAN HIDUP BERSIH DAN SEHAT

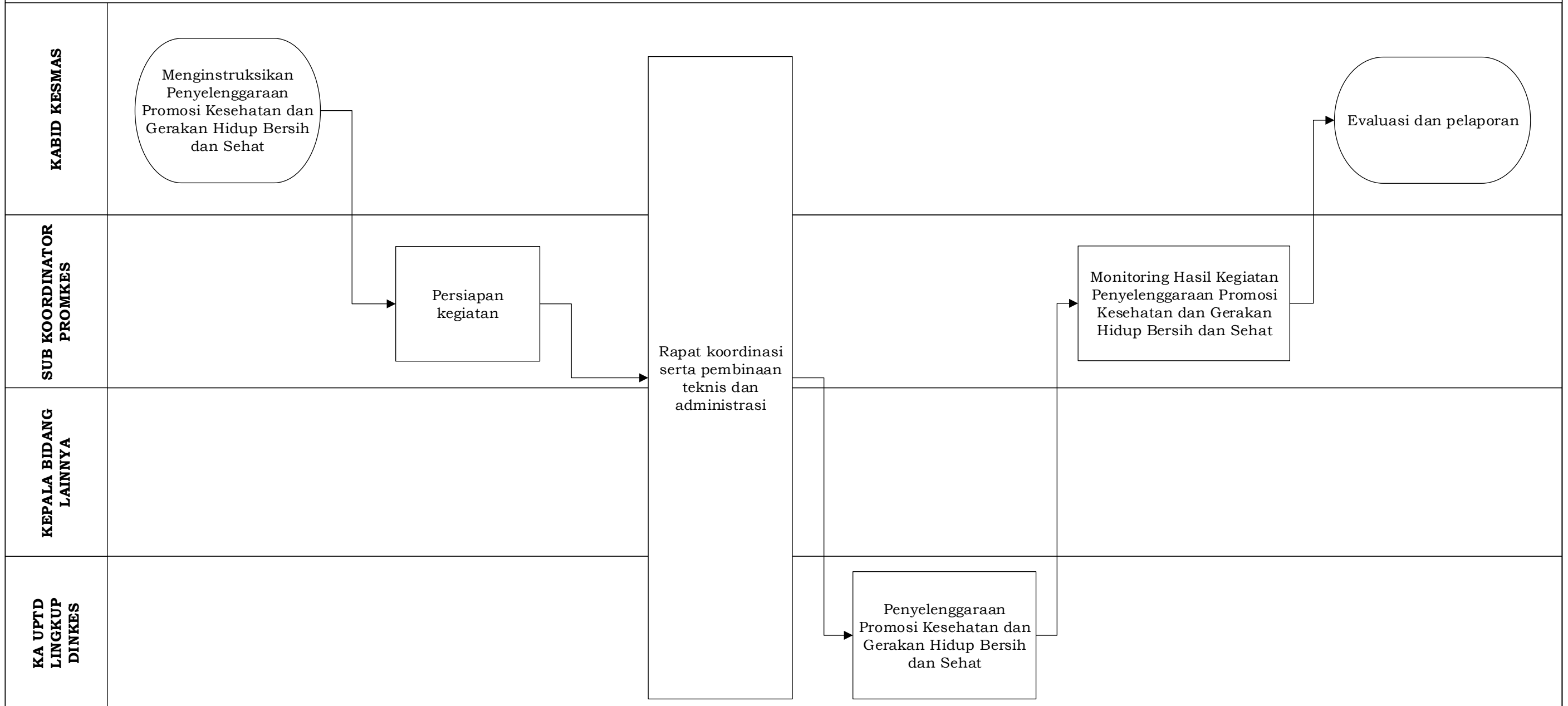

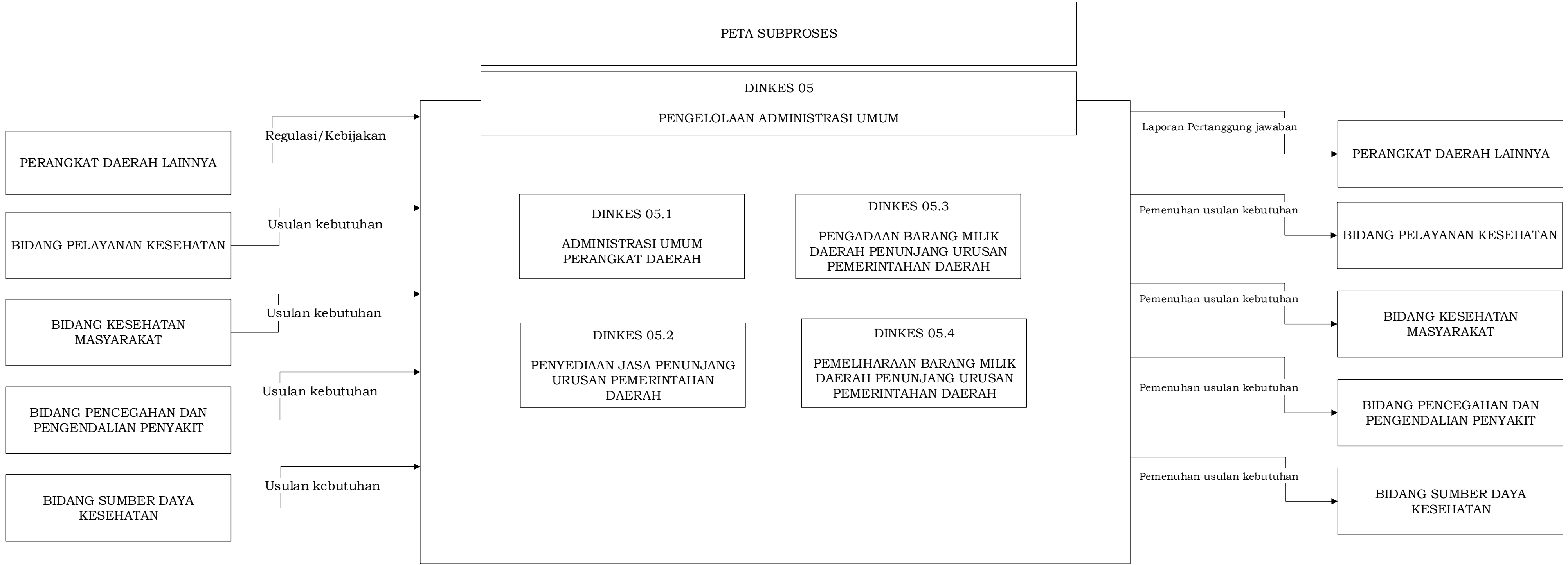

PETA RELASI

DINKES 05.1

ADMINISTRASI UMUM PERANGKAT DAERAH

SEKRETARIS DINAS

KEPALA DINAS

KEPALA BIDANG
PELAYANAN KESEHATAN

KEPALA BIDANG
KESEHATAN MASYARAKAT

KEPALA BIDANG
PENCEGAHAN DAN
PENGENDALIAN PENYAKIT

KEPALA BIDANG SUMBER
DAYA KESEHATAN

KASUBAG UMUM DAN
KEPEGAWAIAN

KASUBAG KEUANGAN

SUB KOORDINATOR
PERENCANAAN

DINKES 05.1 CFM 01

PENYEDIAAN KOMPONEN INSTALASI LISTRIK/ PENERANGAN BANGUNAN KANTOR

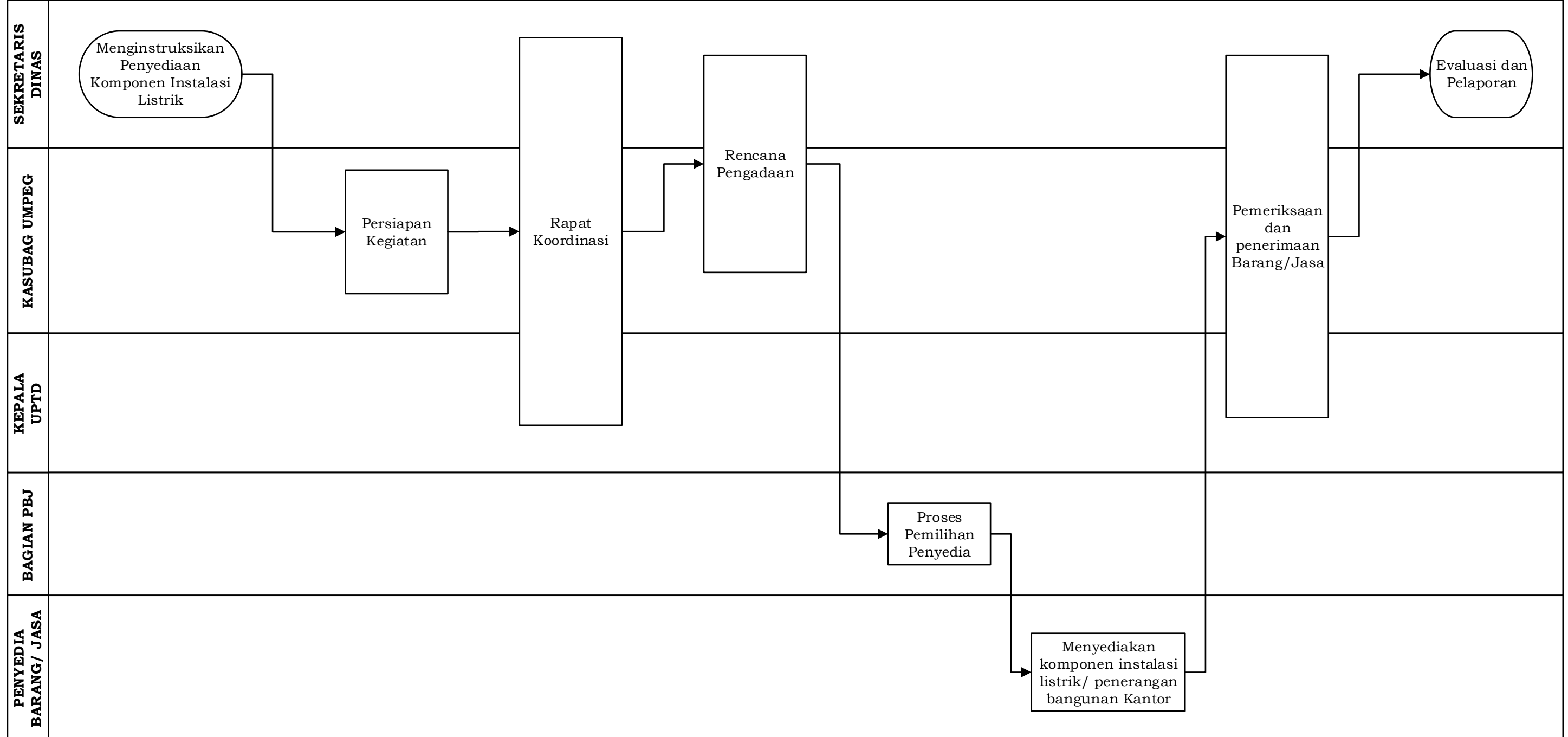

DINKES 05.1 CFM 02

PENYEDIAAN PERALATAN RUMAH TANGGA

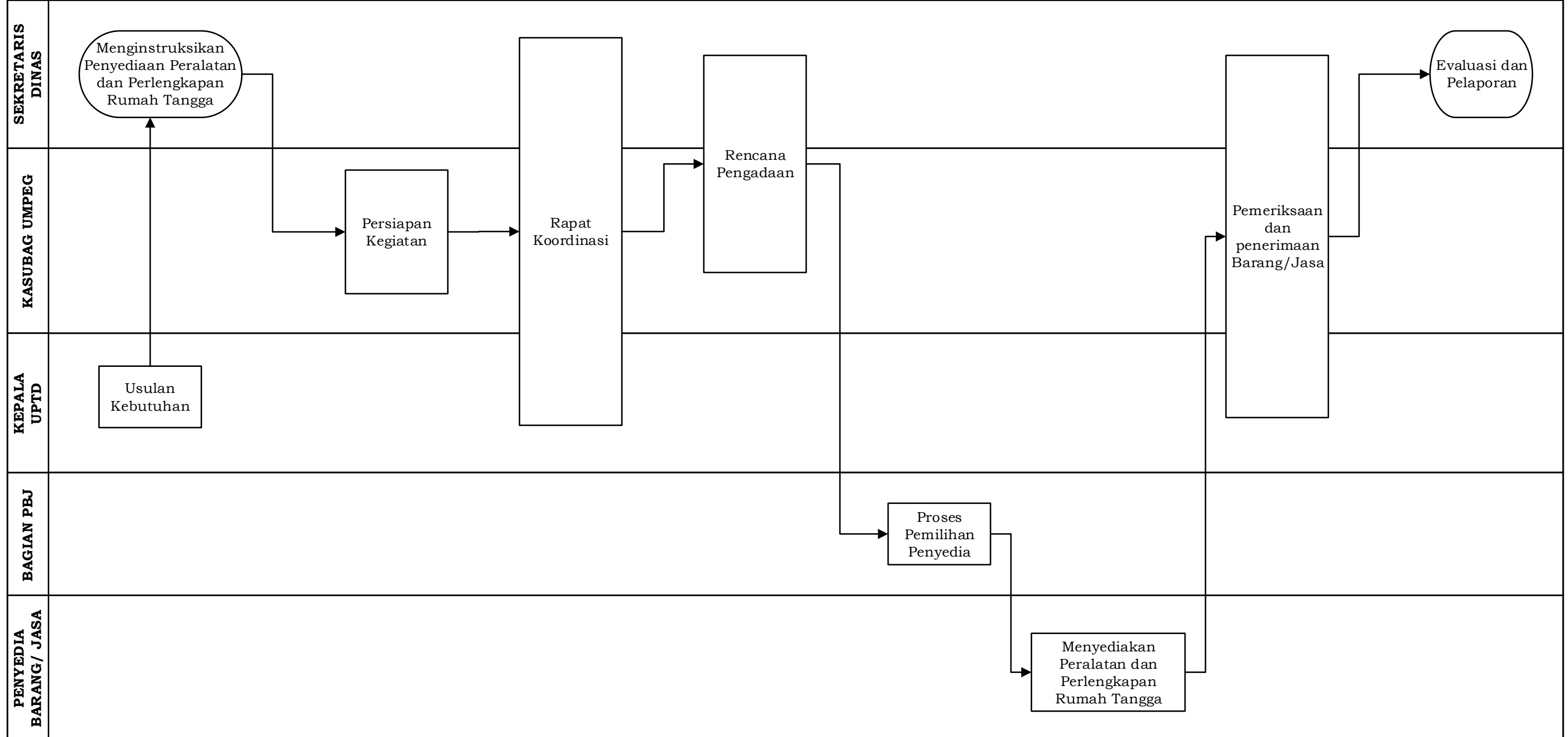

DINKES 05.1 CFM 03

PENYEDIAAN BAHAN LOGISTIK KANTOR

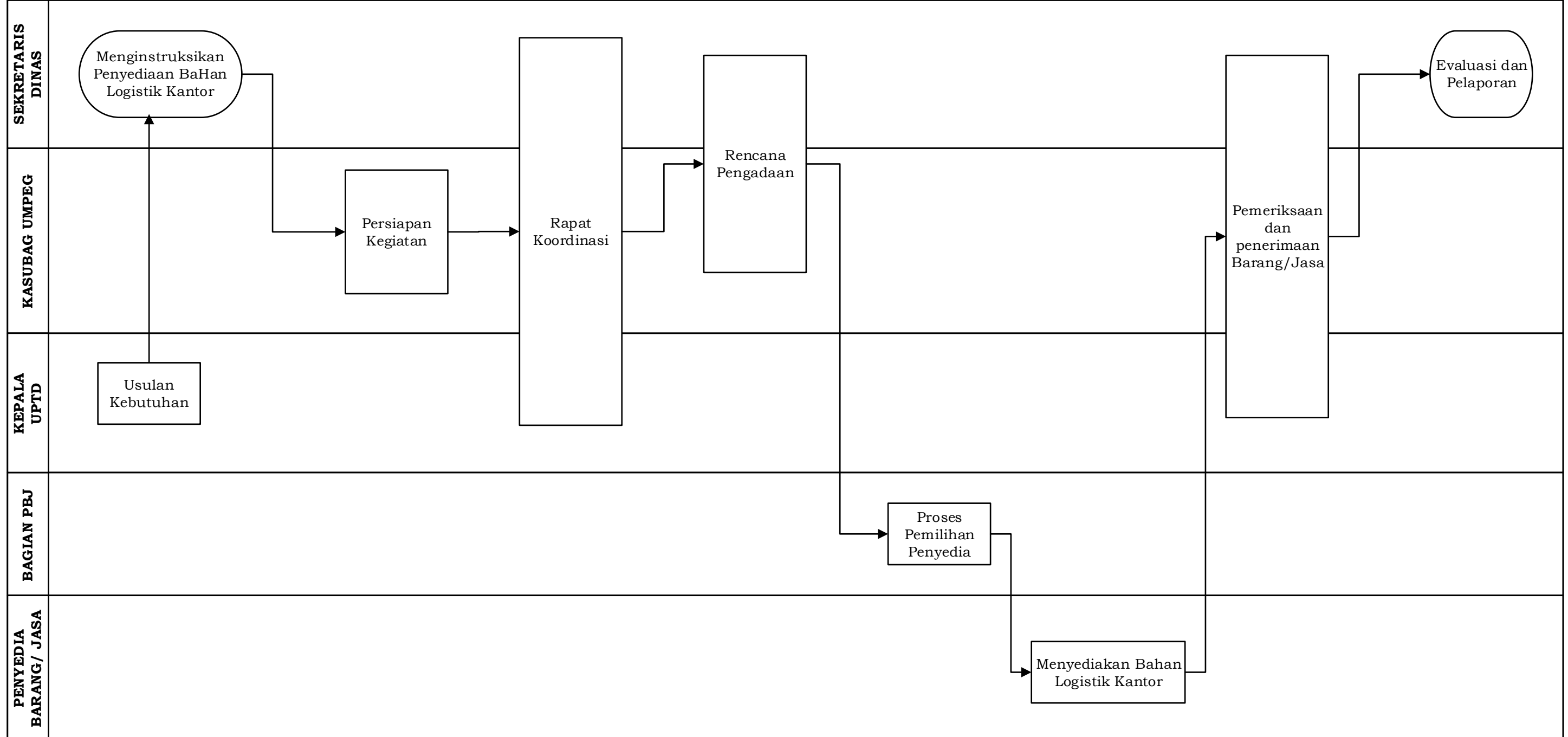

DINKES 05.1 CFM 04

PENYEDIAAN BARANG CETAKAN DAN PENGGANDAAN

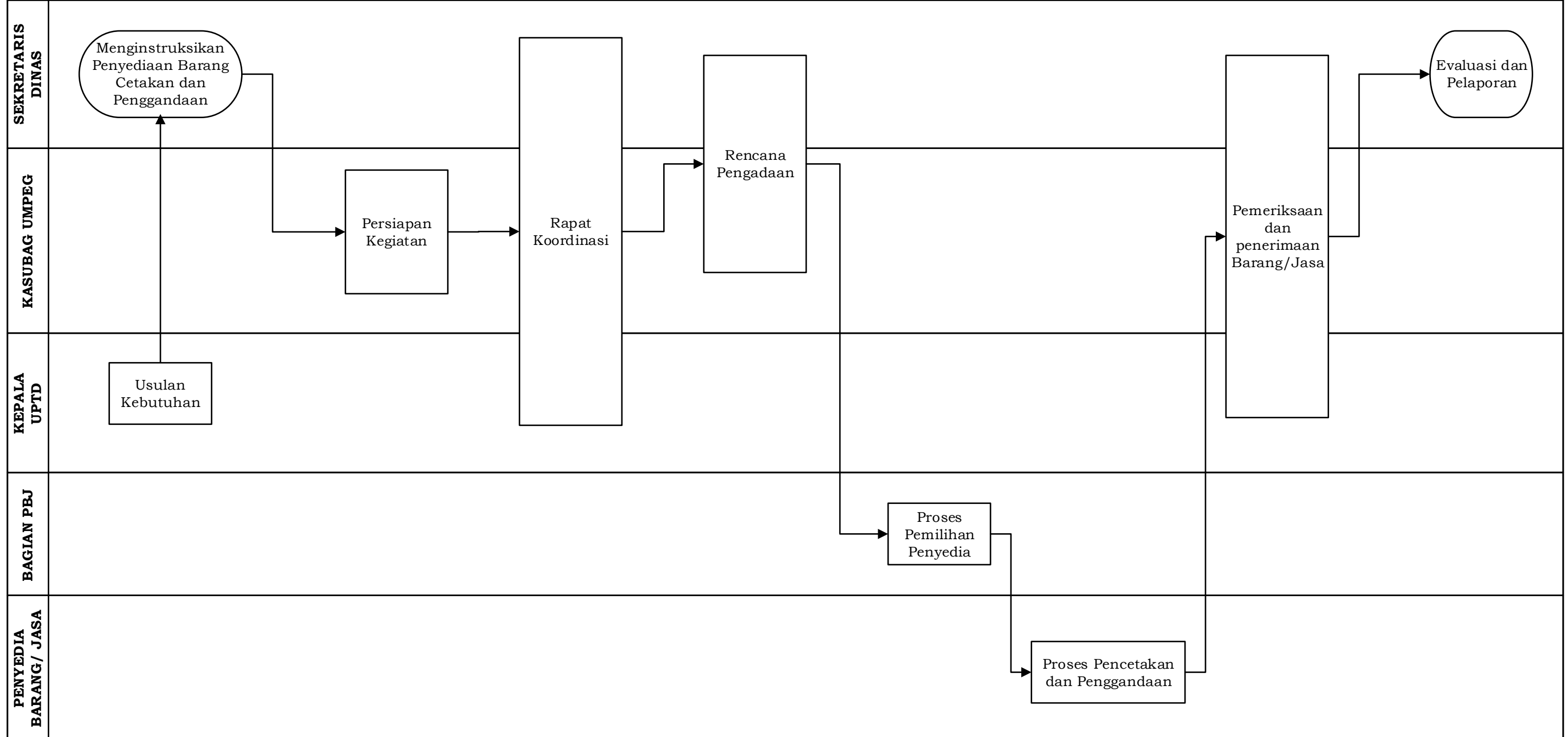

DINKES 05.1 CFM 05

PENYEDIAAN BAHAN BACAAN DAN PERATURAN PERUNDANG-UNDANGAN

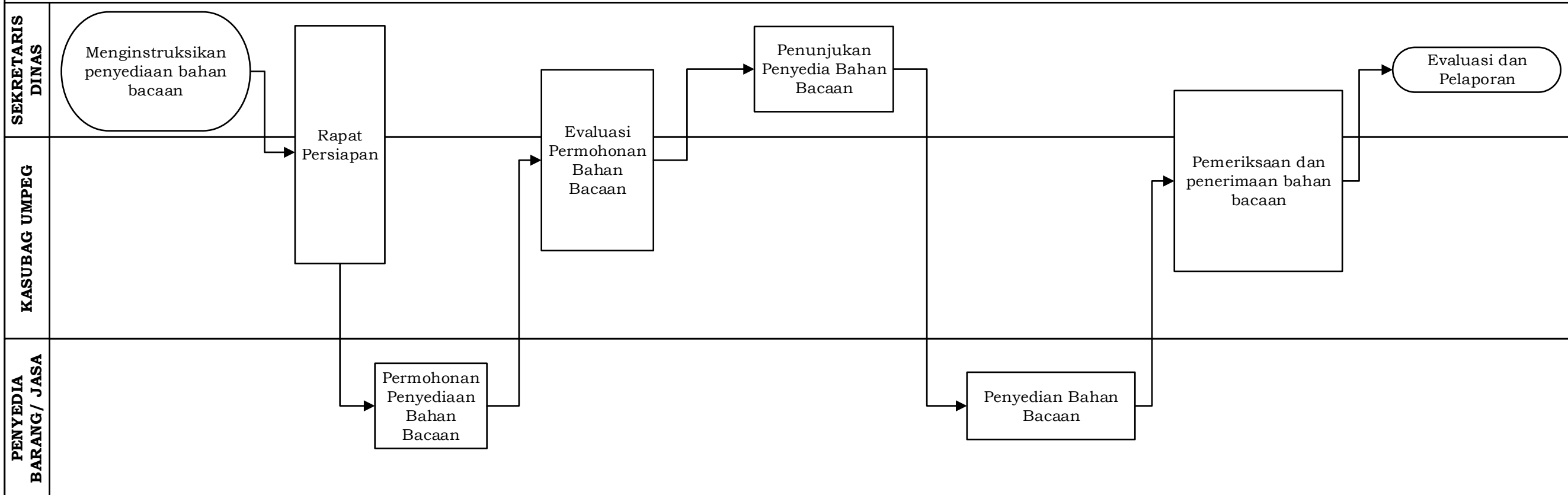

DINKES 05.1 CFM 06

FASILITASI KUNJUNGAN TAMU

**SEKRETARIS
DINAS**

Menginstruksikan
Fasilitasi Kedatangan
Tamuh

KASUBAG UMPEG

Persiapan

Konfirmasi
kedatangan

**BIDANG
TERKAIT**

Pelaksanaan

Evaluasi dan
Pelaporan



DINKES 05.1. CFM 07

PENYELENGGARAAN RAPAT KOORDINASI DAN KONSULTASI SKPD

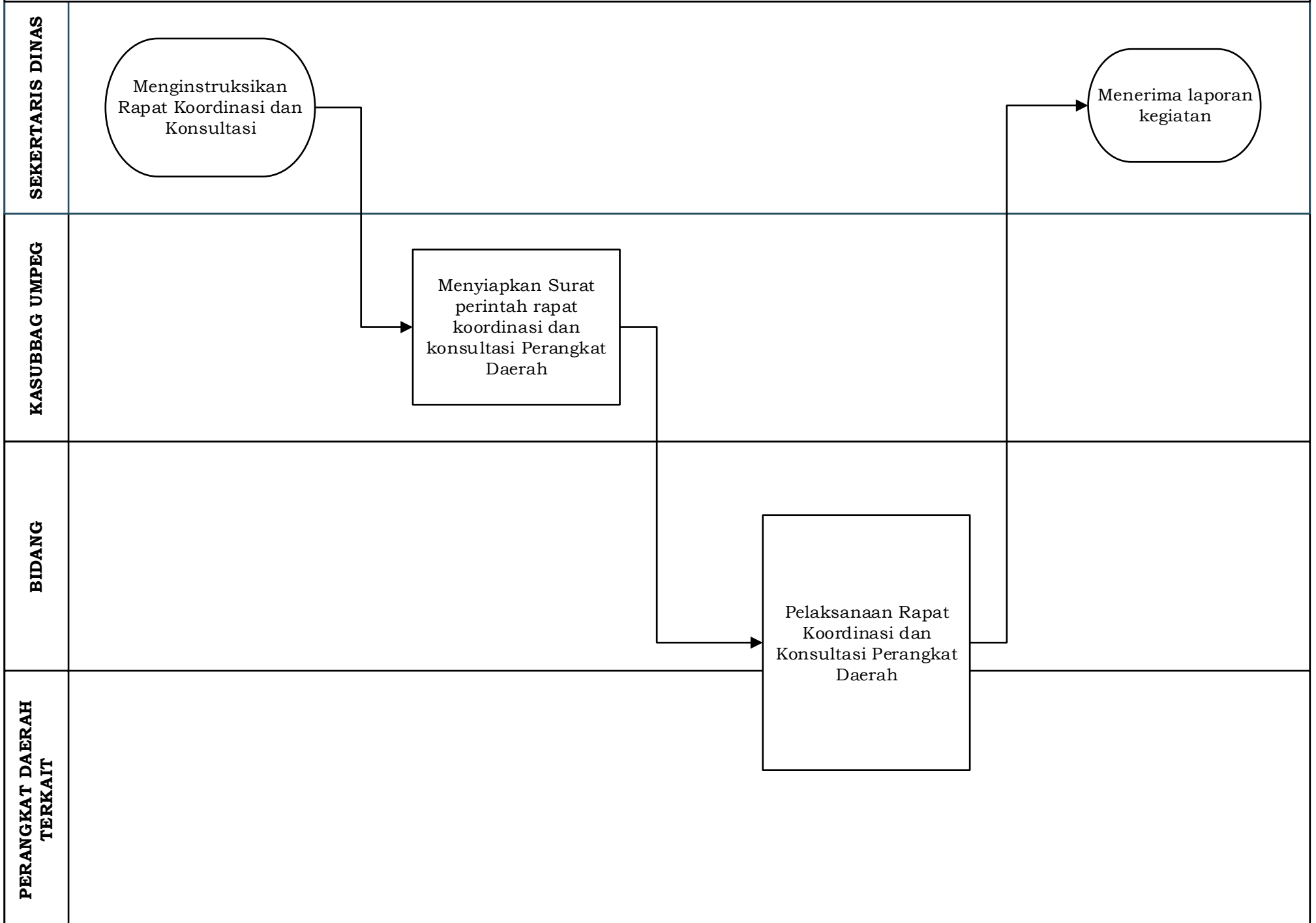

DINKES 05.1. CFM 08

PENATAUSAHAAN ARSIP DINAMIS PADA SKPD

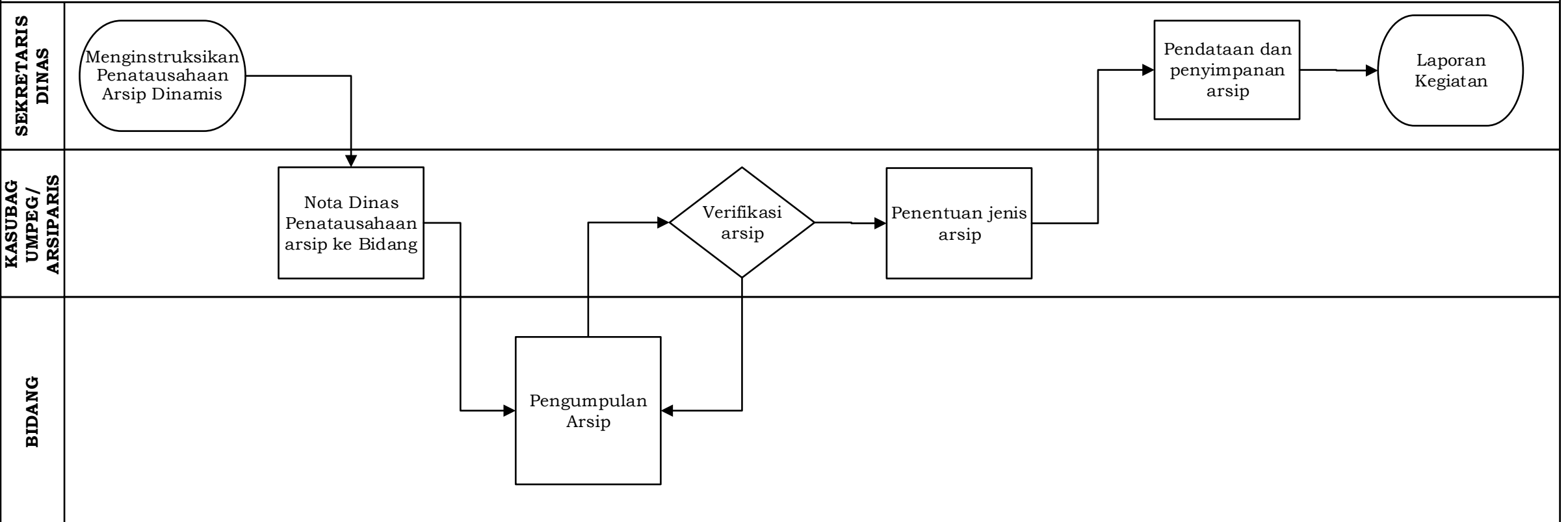

PETA RELASI

DINKES 05.2

PENGADAAN BARANG MILIK DAERAH PENUNJANG URUSAN PEMERINTAH DAERAH

SEKRETARIS DINAS

KEPALA DINAS

KASUBAG UMUM DAN
KEPEGAWAIAN

KEPALA BIDANG
KESEHATAN MASYARAKAT

KEPALA BIDANG
PENCEGAHAN DAN
PENGENDALIAN PENYAKIT

KEPALA BIDANG
PELAYANAN KESEHATAN

KEPALA BIDANG
SUMBERDAYA
KESEHATAN

KASUBAG KEUANGAN

SUB KOORDINATOR
PERENCANAAN

DINKES 05.2 CFM 01

PENGADAAN MEBEL

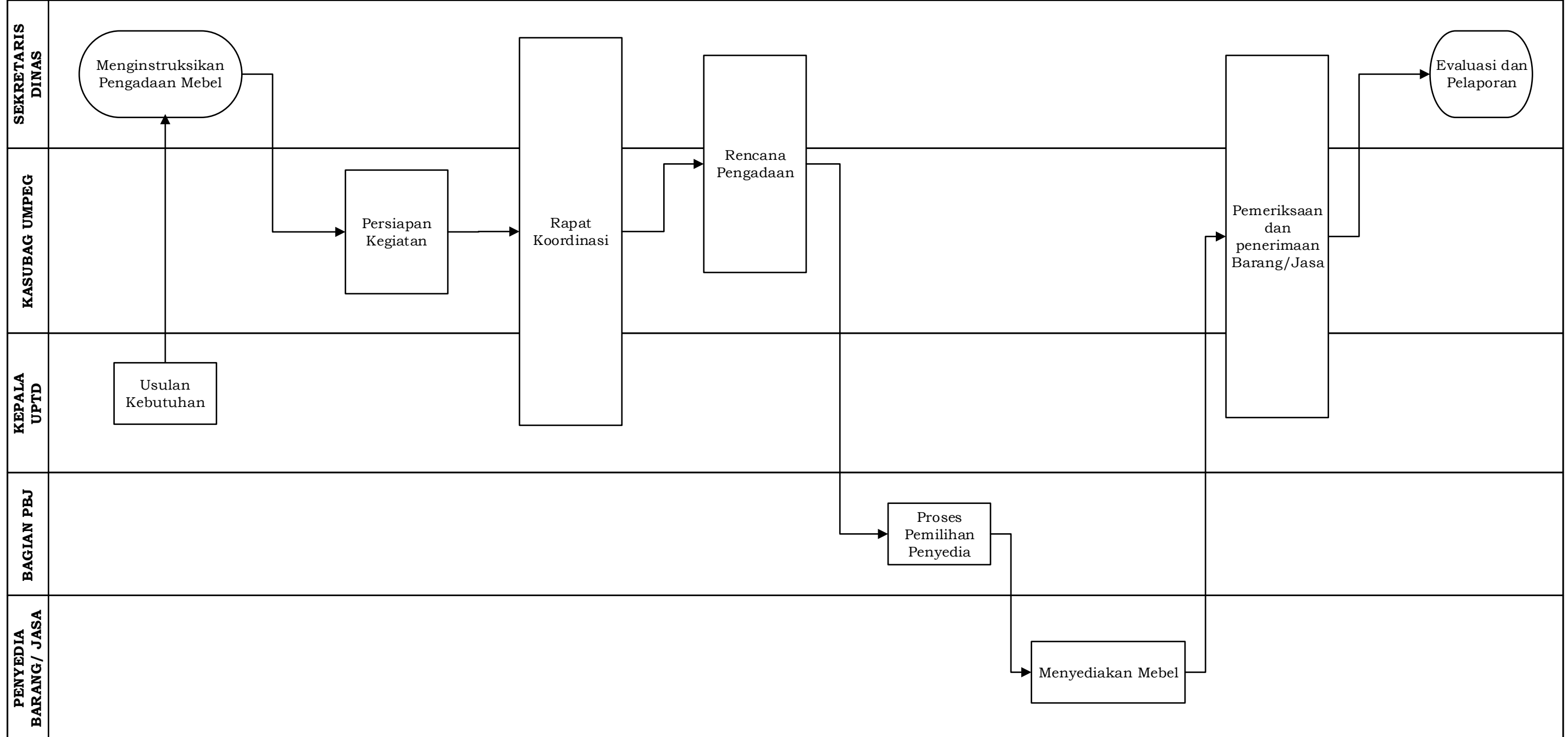

DINKES 05.2 CFM 02

PENGADAAN PERALATAN DAN MESIN LAINNYA

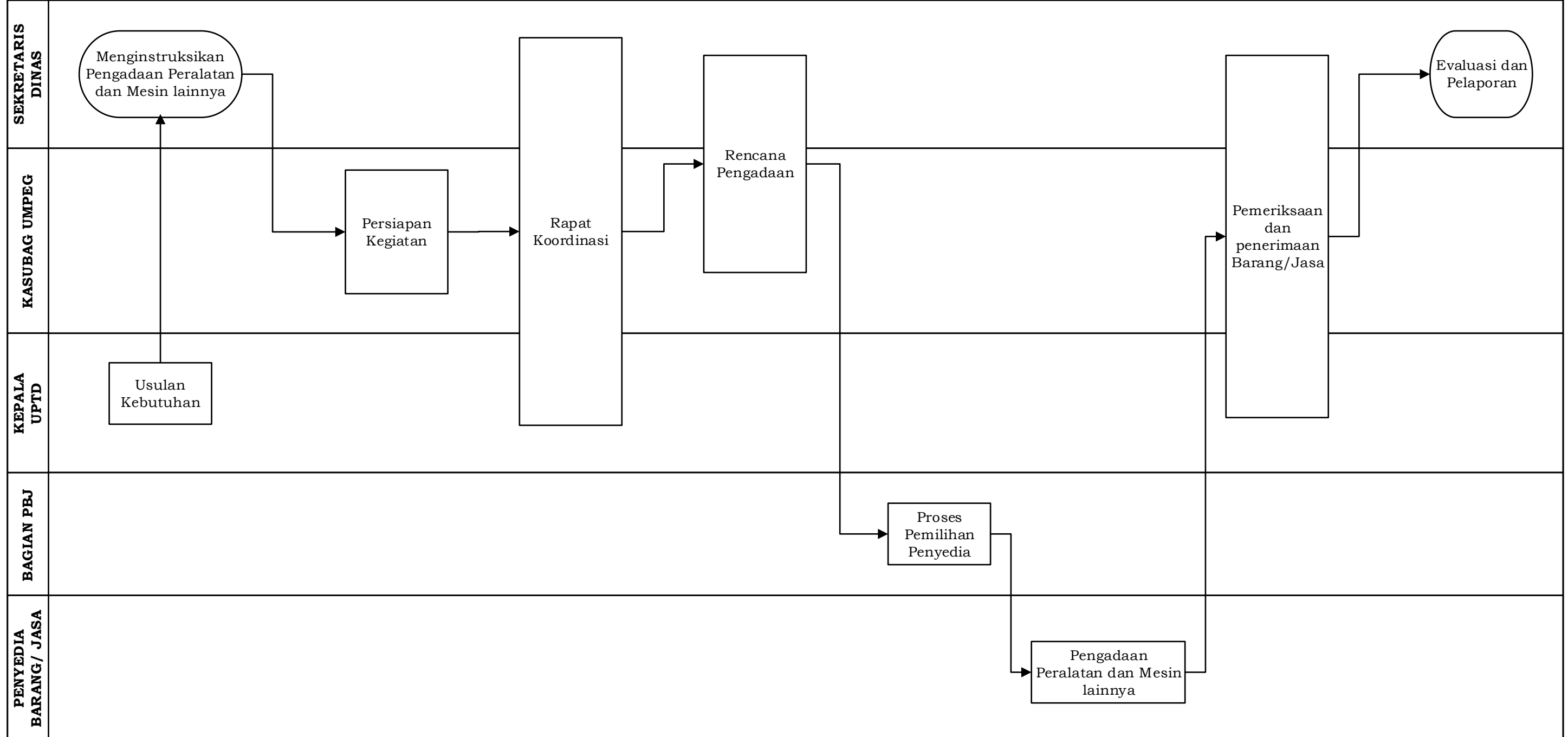

PETA RELASI

DINKES 05.3

PENYEDIAAN JASA PENUNJANG URUSAN PEMERINTAHAN DAERAH

SEKRETARIS DINAS

KEPALA DINAS

KEPALA BIDANG
SUMBERDAYA
KESEHATAN

KEPALA BIDANG
KESEHATAN MASYARAKAT

KEPALA BIDANG
PENCEGAHAN DAN
PENGENDALIAN PENYAKIT

KEPALA BIDANG
PELAYANAN KESEHATAN

KASUBAG UMUM DAN
KEPEGAWAIAN

KASUBAG KEUANGAN

SUB KOORDINATOR
PERENCANAAN

DINKES-05.3 CFM 01

PENYEDIAAN JASA KOMUNIKASI, SUMBER DAYA AIR DAN LISTRIK (PEMBAYARAN TELEPON, INTERNET, AIR DAN LISTRIK)

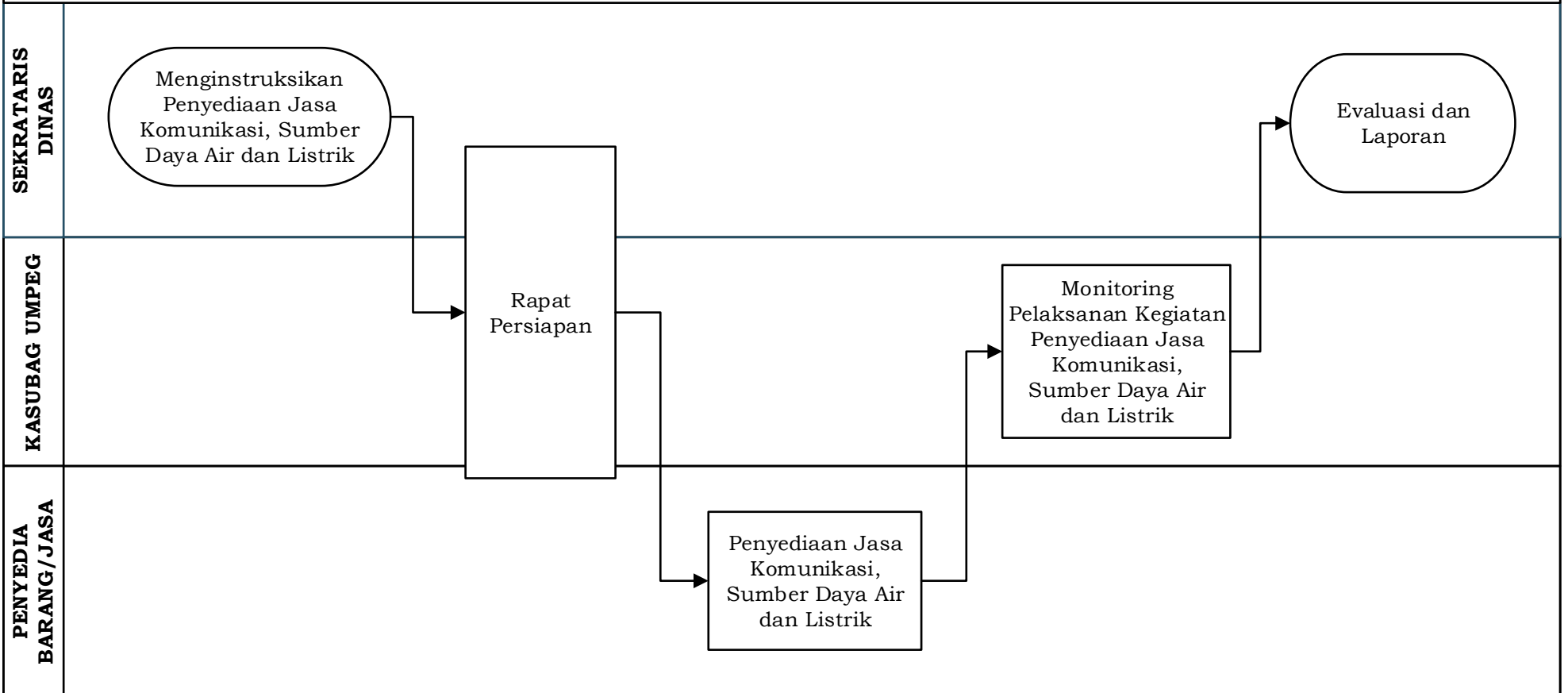

DINKES-05.3 CFM 02

PENYEDIAAN JASA PELAYANAN UMUM KANTOR

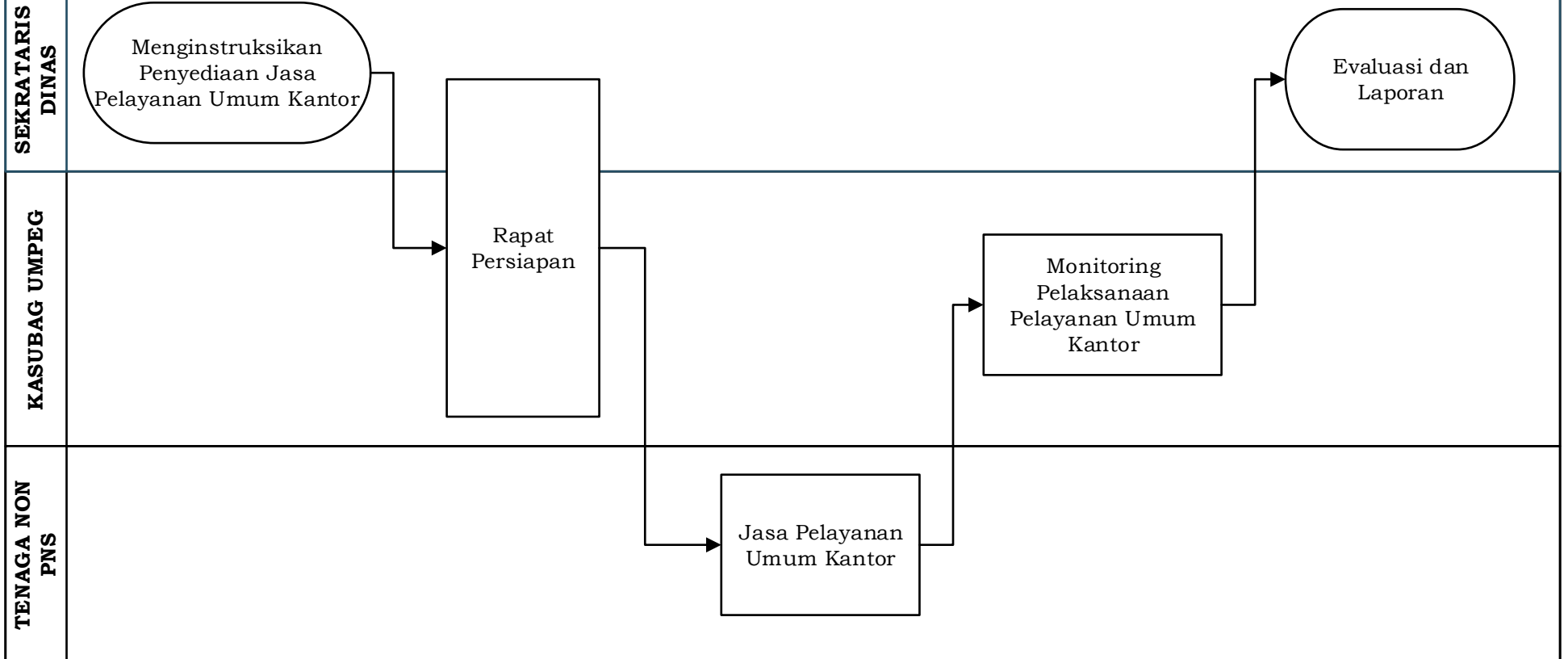

DINKES 05.2 CFM 03

PENYEDIAAN JASA PERALATAN DAN PERLENGKAPAN KANTOR

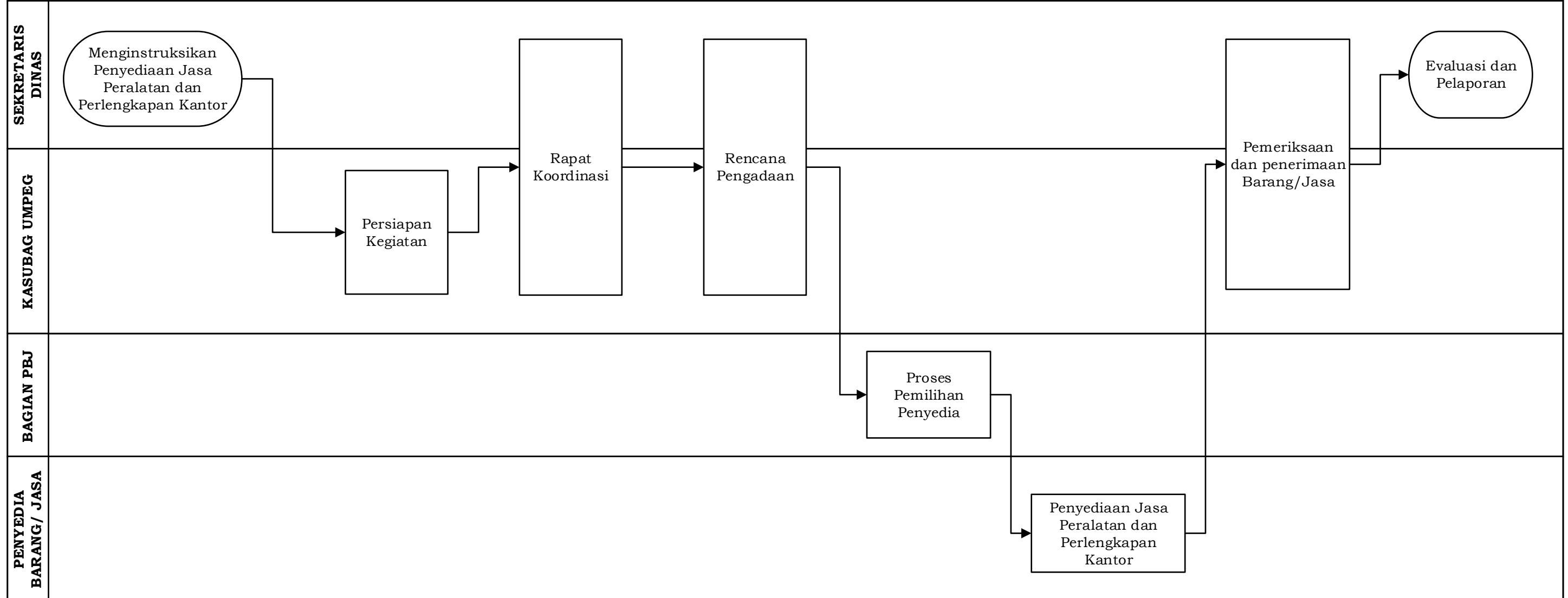

PETA RELASI

DINKES 05.4

PEMELIHARAAN BARANG MILIK DAERAH PENUNJANG URUSAN PEMERINTAHAN DAERAH

SEKRETARIS DINAS

KEPALA DINAS

KEPALA BIDANG SUMBER
DAYA KESEHATAN

KEPALA BIDANG
KESEHATAN MASYARAKAT

KEPALA BIDANG
PENCEGAHAN DAN
PENGENDALIAN PENYAKIT

KEPALA BIDANG
PELAYANAN KESEHATAN

KASUBAG UMUM
KEPEGAWAIAN

KASUBAG KEUANGAN

SUB KOORDIANTOR
PERENCANAAN

DINKES-05.4 CFM 01

PENYEDIAAN JASA PEMELIHARAAN, BIAYA PEMELIHARAAN DAN PAJAK KENDARAAN PERORANGAN DINAS ATAU KENDARAAN DINAS JABATAN

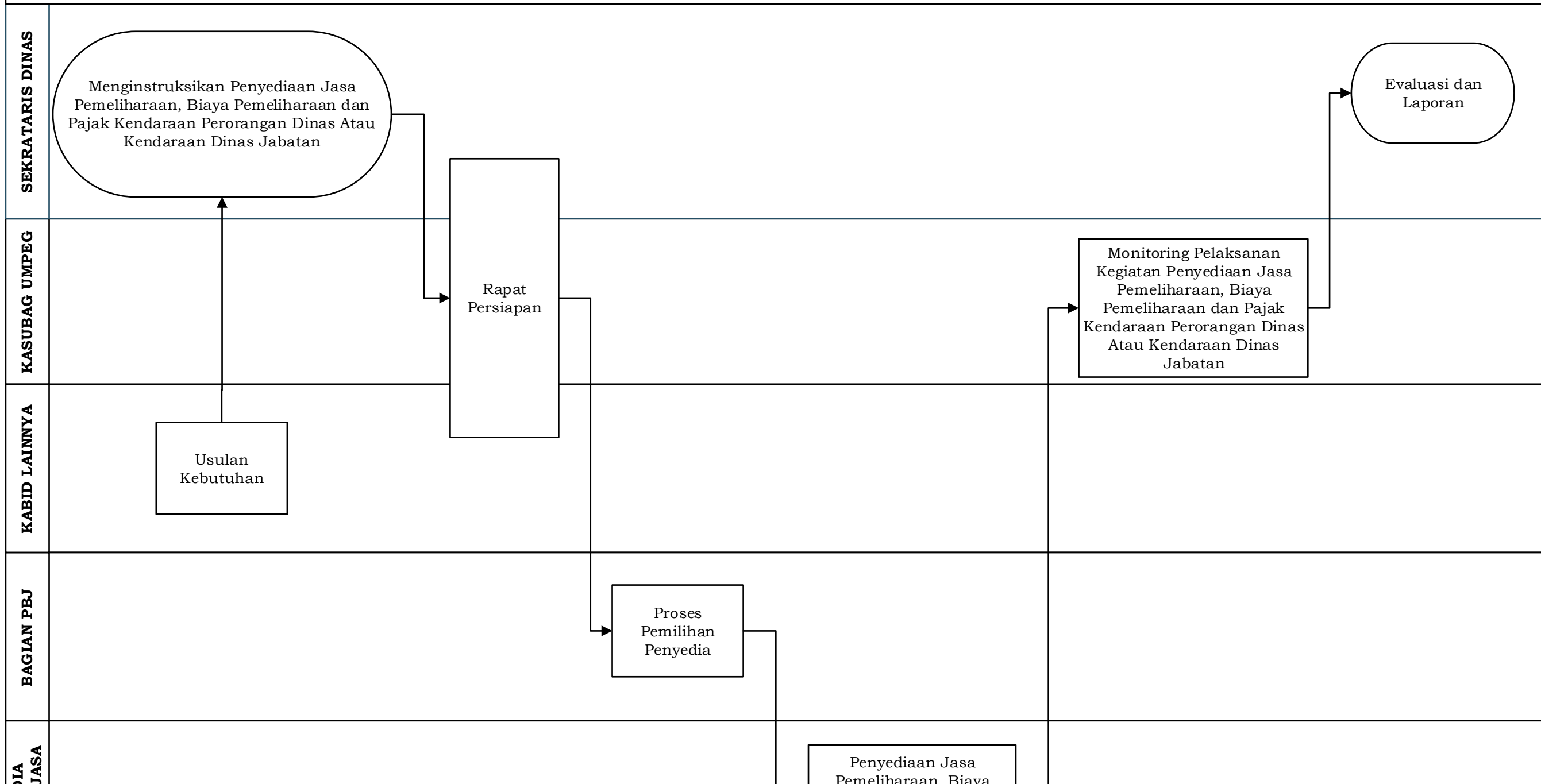

DINKES-05.4 CFM 02

PENYEDIAAN JASA PEMELIHARAAN, BIAYA PEMELIHARAAN, PAJAK DAN PERIZINAN KENDARAAN DINAS OPERASIONAL ATAU LAPANGAN

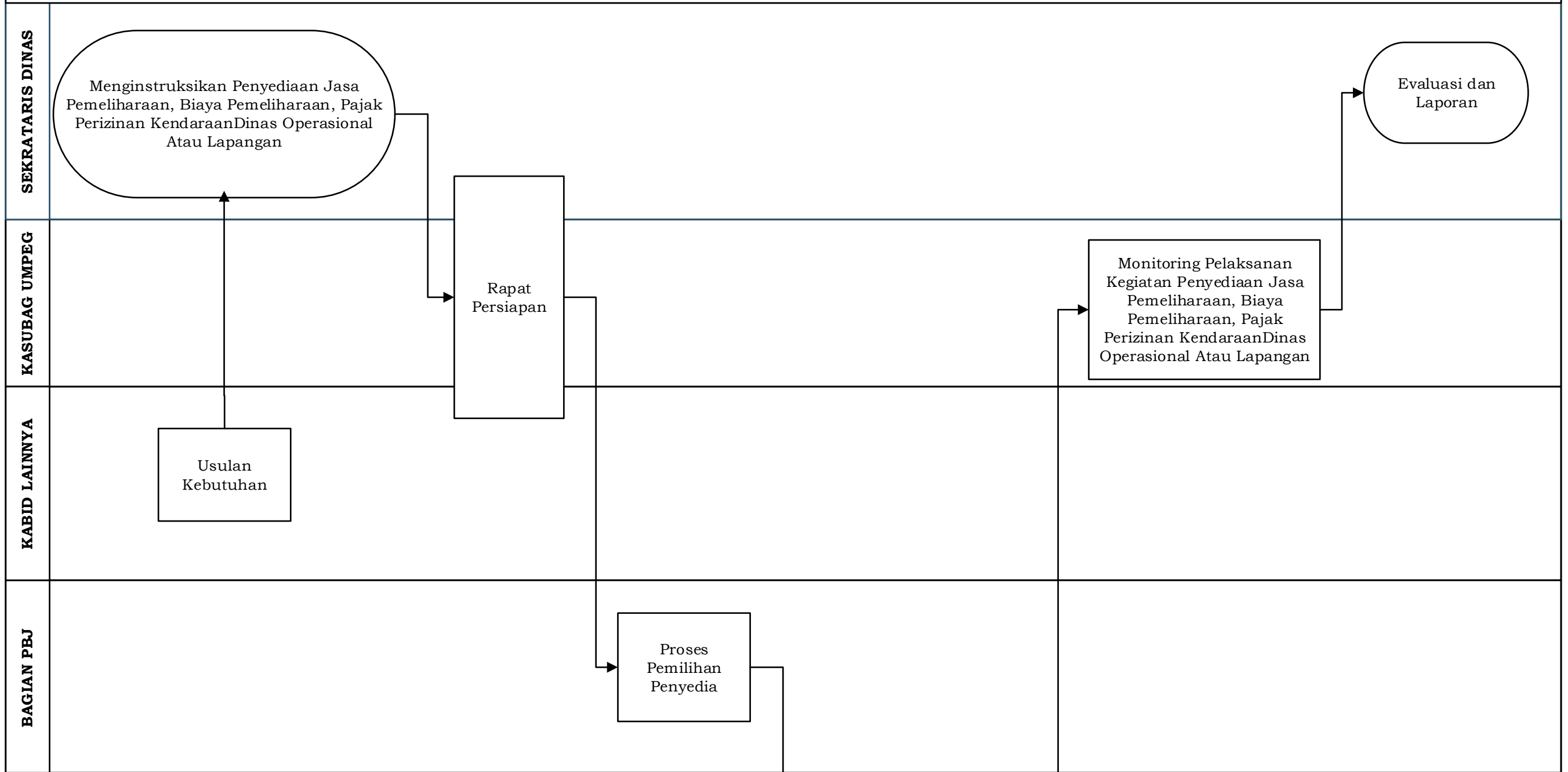

DINKES-05.4 CFM 03

PEMELIHARAAN PERALATAN DAN MESIN LAINNYA

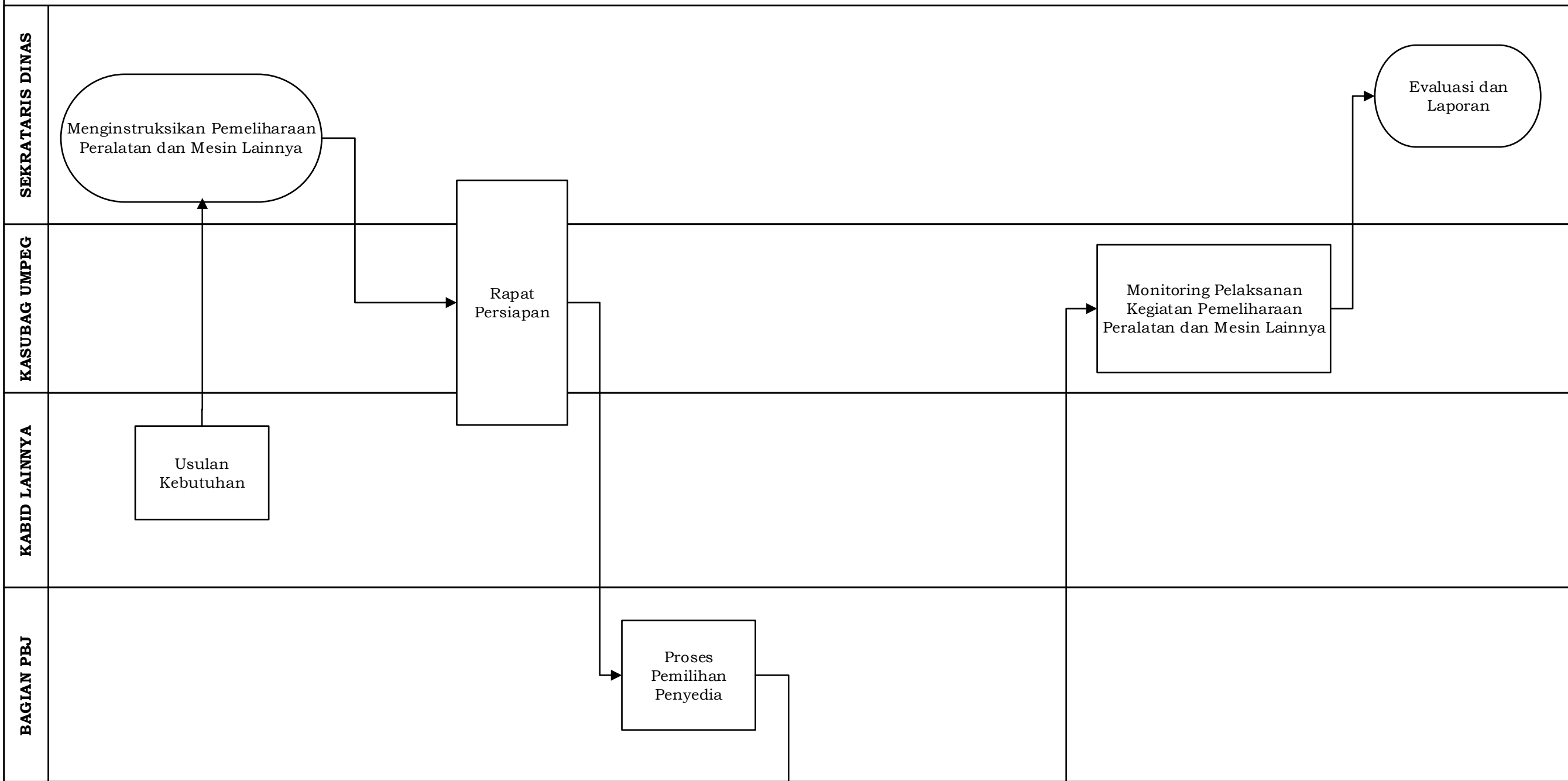

DINKES-05.4 CFM 04

PEMELIHARAAN/REHABILITASI GEDUNG KANTOR DAN BANGUNAN LAINNYA

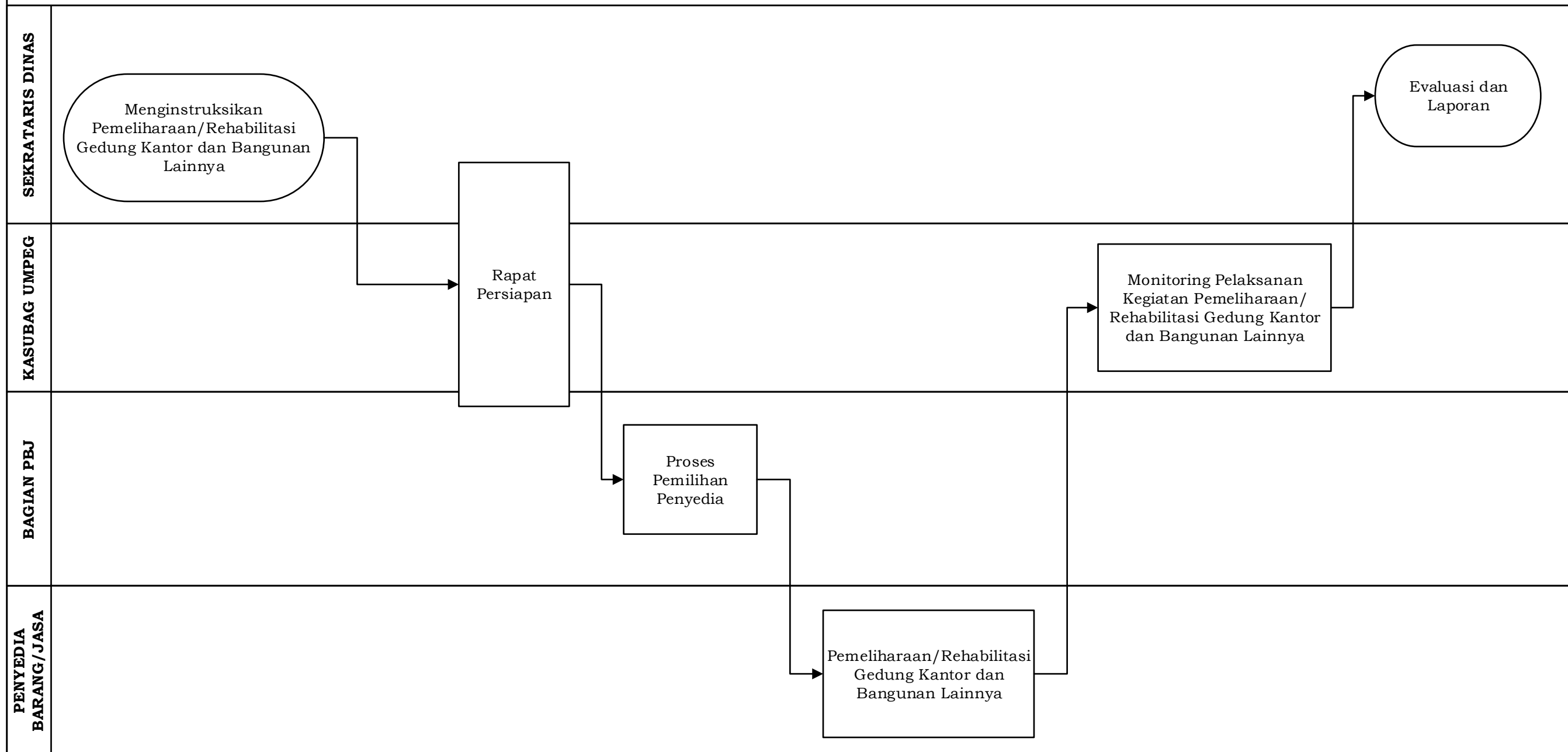

PETA SUB PROSES

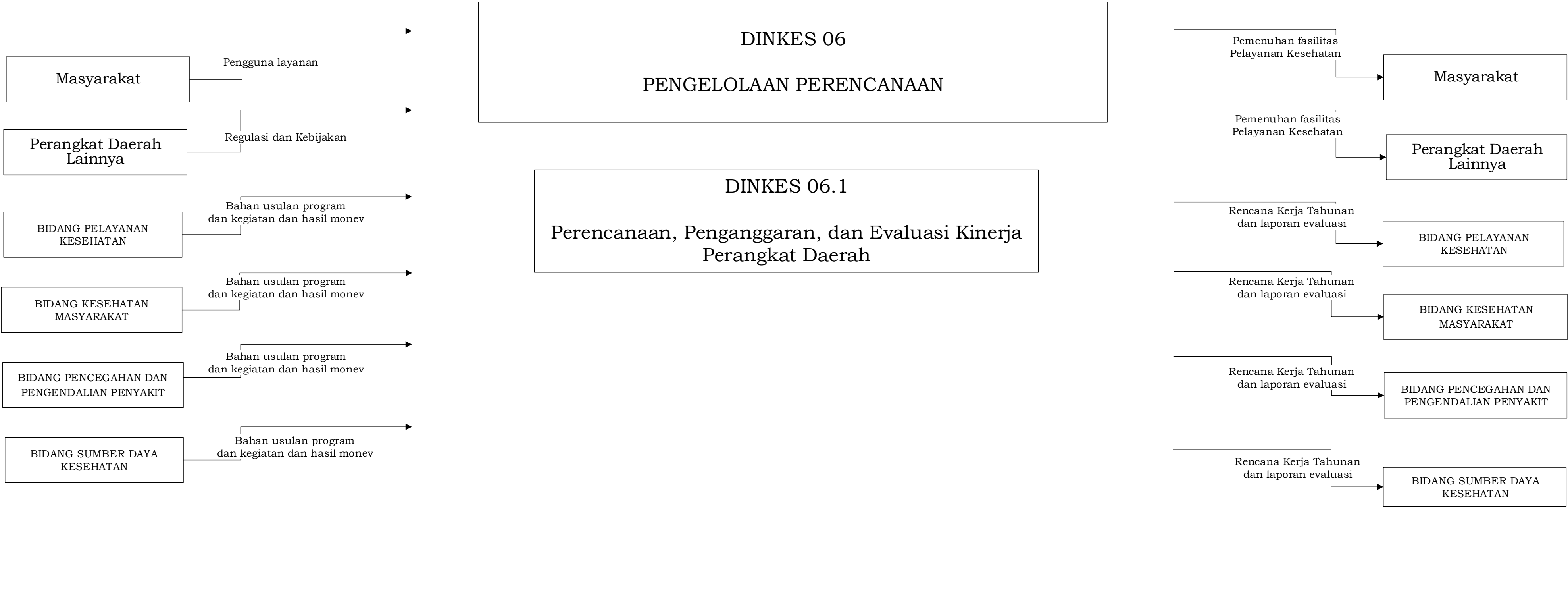

PETA RELASI

DINKES 06.1

PERENCANAAN, PENGANGGARAN, DAN EVALUASI KINERJA PERANGKAT DAERAH

SEKRETARIS DINAS

KEPALA DINAS

KEPALA BIDANG
PELAYANAN KESEHATAN

KEPALA BIDANG
KESEHATAN MASYARAKAT

KEPALA BIDANG
PENCEGAHAN DAN
PENGENDALIAN PENYAKIT

KEPALA BIDANG
SUMBERDAYA
KESEHATAN

SUB KOORDINATOR
PERENCANAAN

KEPALA UPTD

KASUBAG KEUANGAN

DINKES 06.1 CFM 01

Koordinasi dan Penyusunan Laporan Capaian Kinerja dan Ikhtisar Realisasi Kinerja SKPD

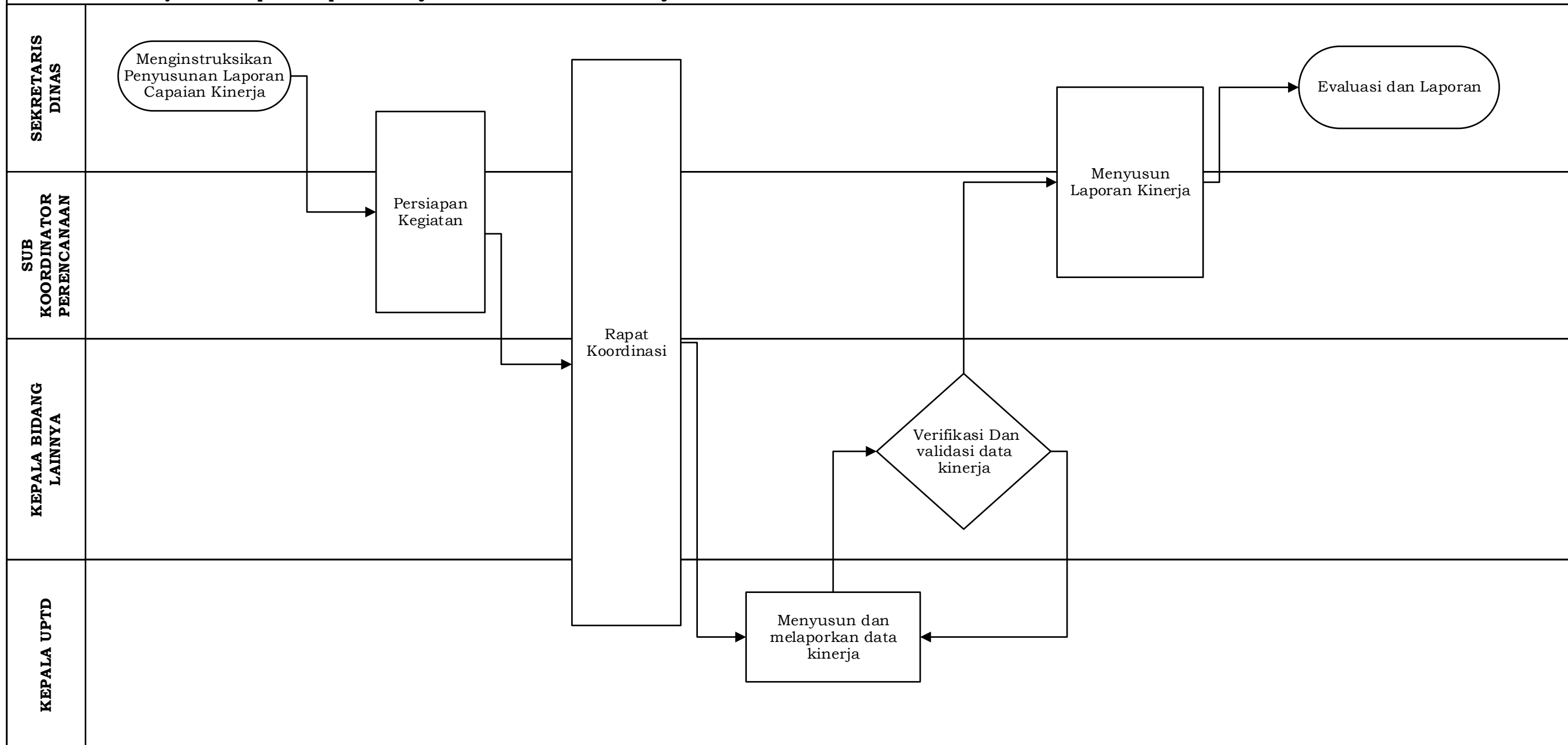

DINKES 06.1 CFM 02

Penyusunan Dokumen Perencanaan Perangkat Daerah

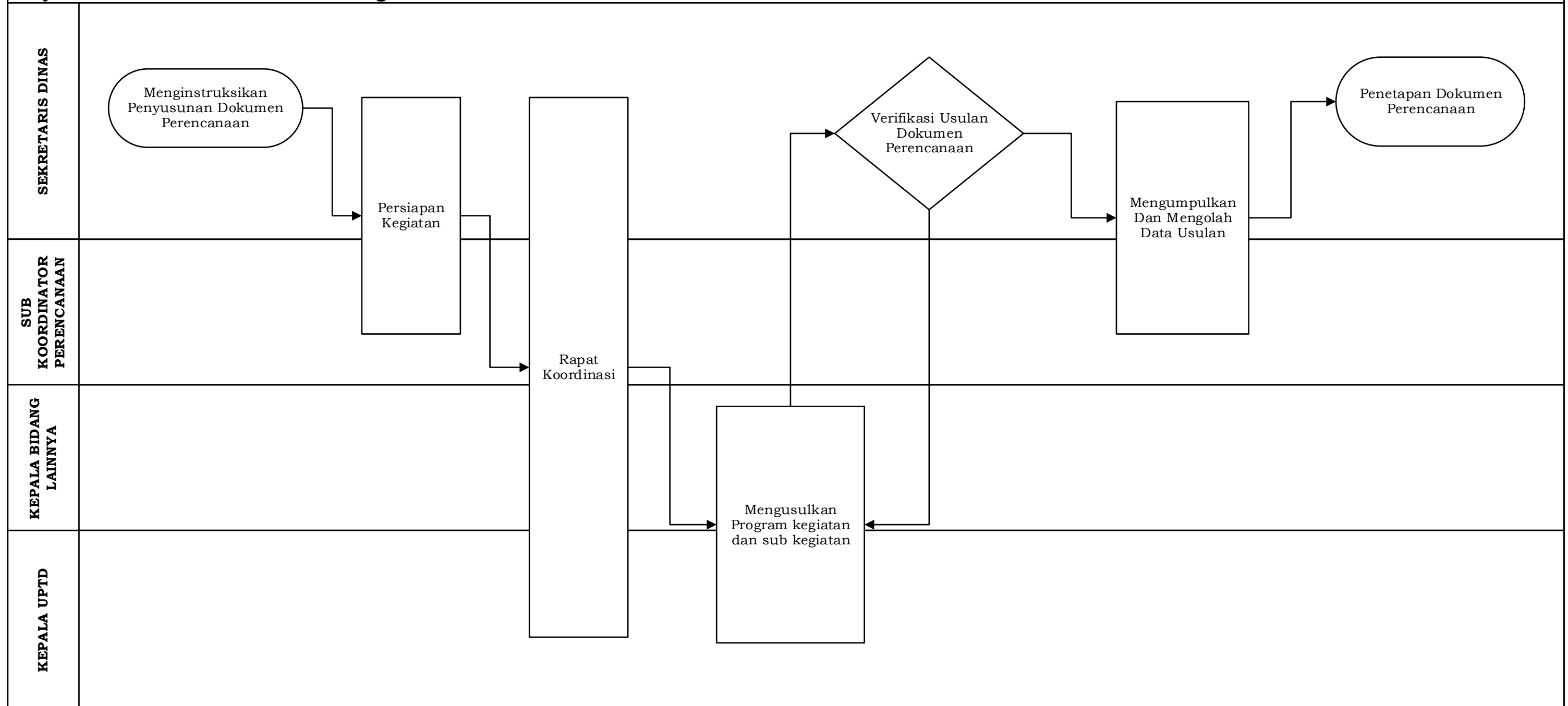

PETA SUB PROSES

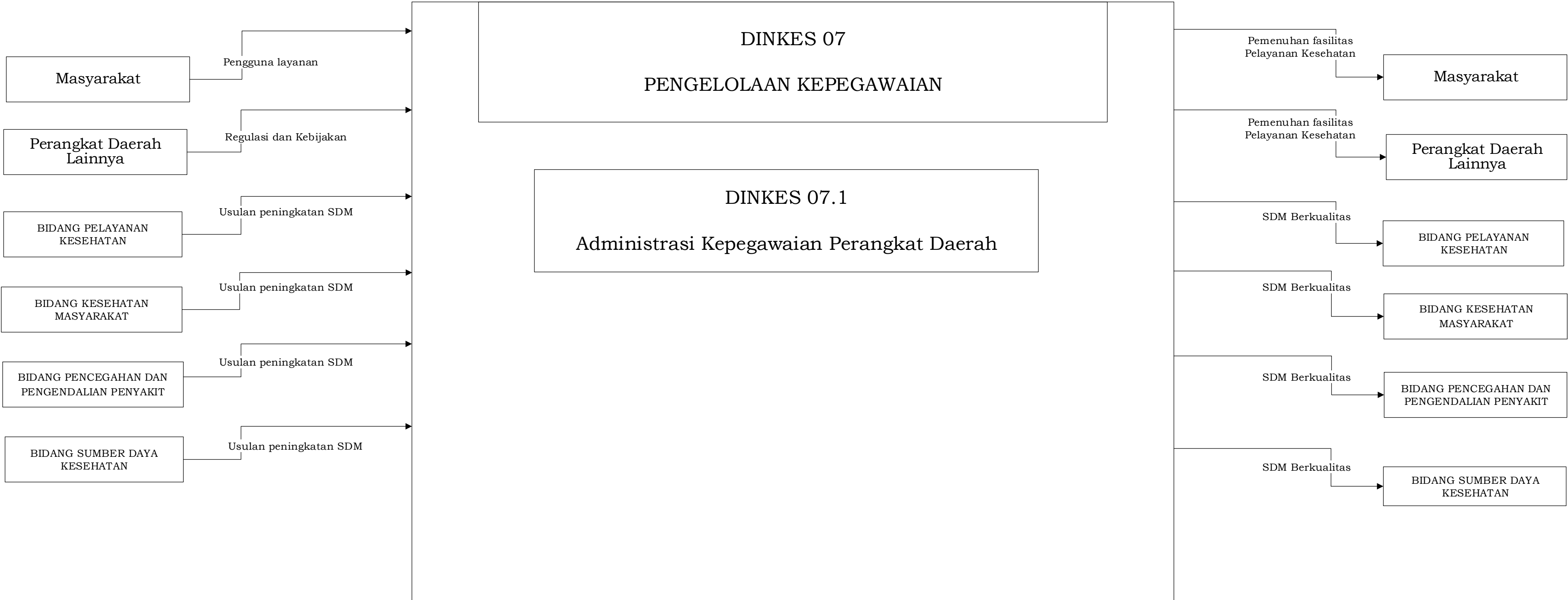

PETA RELASI

DINKES 07.1

ADMINISTRASI KEPEGAWAIAN PERANGKAT DAERAH

SEKRETARIS DINAS

KEPALA DINAS

KEPALA BIDANG
PELAYANAN KESEHATAN

KEPALA BIDANG
KESEHATAN MASYARAKAT

KEPALA BIDANG PENCEGAHAN
DAN PENGENDALIAN PENYAKIT

KEPALA BIDANG
SUMBERDAYA
KESEHATAN

KASUBAG UMUM DAN
KEPEGAWAIAN

KASUBAG
KEUANGAN

KEPALA UPTD

SUB KOORDINATOR
PERENCANAAN

DINKES 07.1 CFM 01

PENDIDIKAN DAN PELATIHAN PEGAWAI BERDASARKAN TUGAS DAN FUNGSI

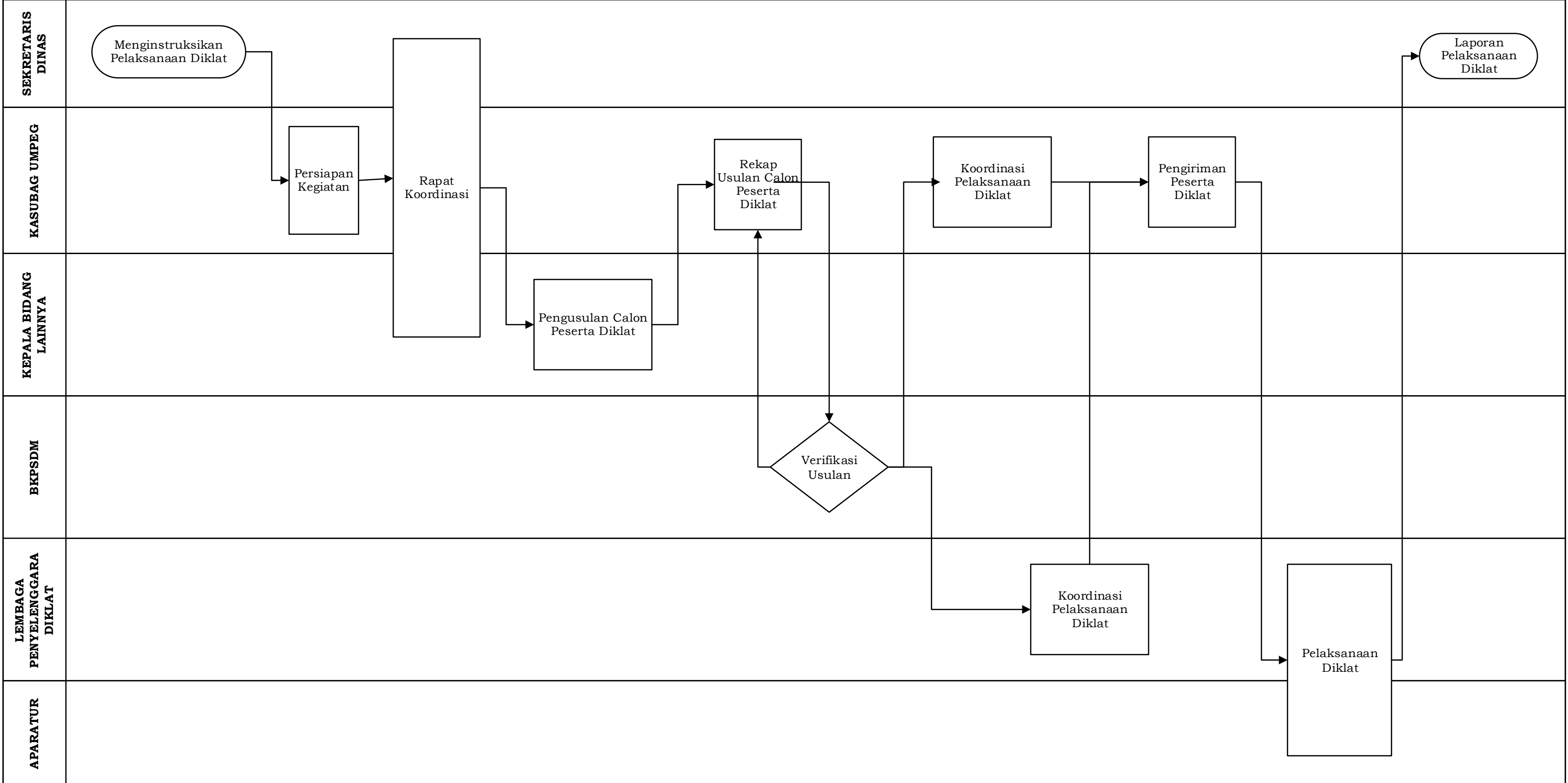

PETA SUB PROSES

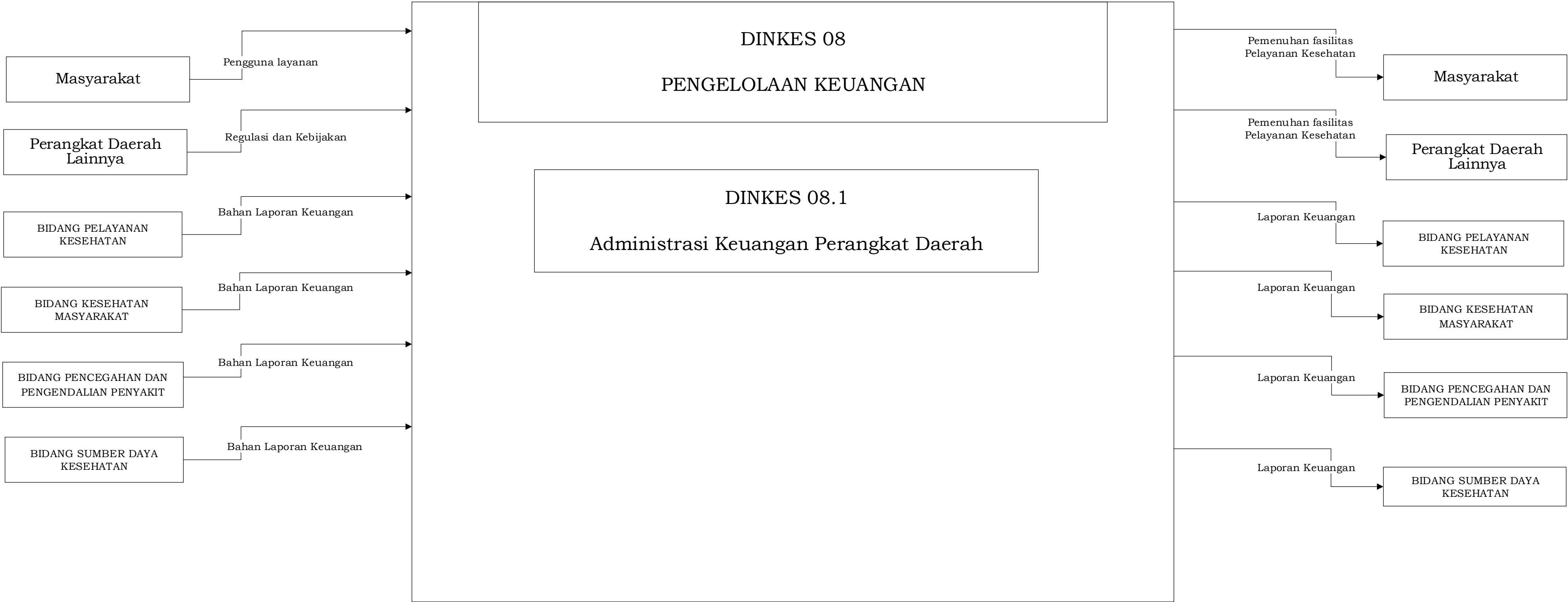

PETA RELASI

DINKES 08.1

ADMINISTRASI KEUANGAN PERANGKAT DAERAH

SEKRETARIS DINAS

KEPALA DINAS

KEPALA BIDANG
SUMBERDAYA
KESEHATAN

KEPALA BIDANG
KESEHATAN MASYARAKAT

KEPALA BIDANG PENCEGAHAN
DAN PENGENDALIAN PENYAKIT

KEPALA BIDANG
PELAYANAN KESEHATAN

KASUBAG UMUM DAN
KEPEGAWAIAN

SUB
KOORDINATOR
PERENCANAAN

KEPALA UPTD

KASUBAG KEUANGAN

DINKES 08.1 CFM 01

PENYEDIAAN GAJI DAN TUNJANGAN ASN

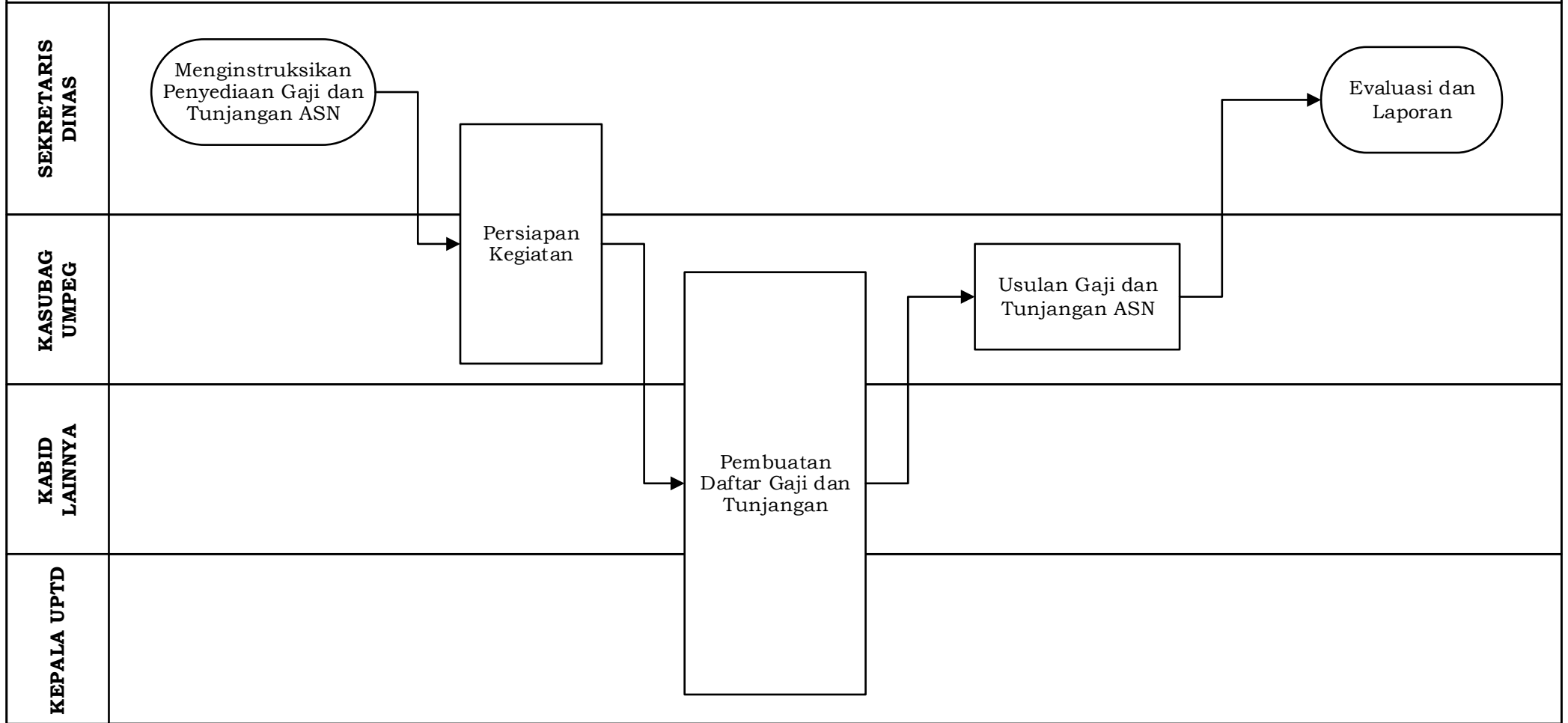

DINKES 08.1 CFM 02

KOORDINASI DAN PENYUSUNAN LAPORAN KEUANGAN AKHIR TAHUN SKPD

